

GERNERAL SAFETY RULES

GERNERAL POWER TOOL SAFETY WARNINGS

Cordless Impact Driver is intended for driving in and loosening screws and bolts with pulse impact.

WARNING

Read all safety warnings, instructions, illustrations and specifications provided with this power tool.

Failure to follow the warnings and instructions may result in electric shock, fire and / or serious injury.

Save all warnings and instructions for future reference.

The term “power tool” in the warnings refers to your mains-operated (corded) power tool or battery-operated (cordless) power tool.

WORK AREA SAFETY

1. **Keep the work area clean and well lit.** Cluttered or dark areas invite accidents.
2. **Do not operate power tools in explosive atmospheres, such as in the presence of flammable liquids, gases or dust.** Power tools create sparks which may ignite the dust or fumes.
3. **Keep children and bystanders away while operating a power tool.** Distractions can cause you to lose control.

ELECTRICAL SAFETY

1. **Power tool plugs must match the outlet. Never modify the plug in any way. Do not use any adapter plugs with earthed (grounded) power tools.** Unmodified plugs and matching outlets will reduce risk of electric shock.
2. **Avoid body contact with earthed or grounded surfaces such as pipes, radiators, ranges and refrigerators.** There is an increased risk of electric shock if your body is earthed or grounded.
3. **Do not expose power tools to rain or wet conditions.** Water entering a power tool will increase the risk of electric shock.
4. **Do not abuse the cord. Never use the cord for carrying, pulling or unplugging the power tool. Keep the cord away from heat, oil, sharp edges or moving parts.** Damaged or entangled cords increase the risk of electric shock.

5. **When operating a power tool outdoors, use an extension cord suitable for outdoor use.** Use of a cord suitable for outdoor use reduces the risk of electric shock.
6. **If operating a power tool in a damp location is unavoidable, use a ground-fault circuit interrupter (RCD) protected supply.** Use of a RCD reduces the risk of electric shock.

PERSONAL SAFETY

1. **Stay alert, watch what you are doing and use common sense when operating a power tool. Do not use the tool while tired or under the influence of drugs, alcohol, or medication.** A moment of inattention while operating power tools may result in serious personal injury.
2. **Use personal protective equipment. Always wear eye protection.** Protective equipment such as a dust mask, non-skid safety shoes, hard hat, or hearing protection, used for appropriate conditions, will reduce personal injuries.
3. **Prevent unintentional starting. Ensure that the switch is in the off-position before connecting to a power source and/or battery pack, picking up or carrying the tool.** Carrying power tools with your finger on the switch or energizing power tools that have the switch on invites accidents.
4. **Remove any adjusting key or wrench before turning the power tool on.** A wrench or a key left attached to a rotating part of the power tool may result in personal injury.
5. **Do not overreach. Keep proper footing and balance at all times.** This enables better control of the power tool in unexpected situations.
6. **Dress properly. Do not wear loose clothing or jewelry. Keep your hair, clothing and gloves away from moving parts.** Loose clothes, jewelry or long hair can be caught in moving parts.
7. **If devices are provided for the connection of dust extraction and collection facilities, ensure that these are connected and properly used.** Use of these devices can reduce dust-related hazards.

GERNERAL SAFETY RULES

8. **Do not let familiarity gained from frequent use of tools allow you to become complacent and ignore tool safety principles.** A careless action can cause severe injury within a fraction of a second.

POWER TOOL USE AND CARE

1. **Do not force the power tool. Use the correct power tool for your application.** The correct power tool will do the job better and more safely at the rate for which it was designed.
2. **Do not use the power tool if the switch does not turn it on and off.** Any power tool that cannot be controlled with the switch is dangerous and must be repaired.
3. **Disconnect the plug from the power source and/or the battery pack from the power tool before making any adjustments, changing accessories, or storing power tools.** Such preventive safety measures reduce the risk of starting the power tool accidentally.
4. **Store idle power tools out of the reach of children and do not allow persons unfamiliar with the power tool or these instructions to operate the power tool.** Power tools are dangerous in the hands of untrained users.
5. **Maintain power tools. Check for misalignment or binding of moving parts, breakage of parts and any other condition that may affect the power tool's operation. If damaged, have the power tool repaired before use.** Many accidents are caused by poorly maintained power tools.
6. **Keep cutting tools sharp and clean.** Properly maintained cutting tools with sharp cutting edges are less likely to bind and are easier to control.
7. **Use the power tool, accessories, tool bits, etc. in accordance with these instructions, taking into account the working conditions and the work to be performed.** Use of the power tool for operations different from those intended could result in a hazardous situation.

8. **Keep handles and grasping surfaces dry, clean and free from oil and grease.** Slippery handles and grasping surfaces do not allow for safe handling and control of the tool in unexpected situations.
9. **Hold power tools by the insulated gripping surfaces when performing any operation in which the cutting tool may contact hidden wiring or its own cord.** Contact with a "live" wire will also make exposed metal parts of the tool "live" and can shock the operator.
10. **Know your power tool. Read the product manual carefully.** Learn the applications and limitations, as well as the specific, potential hazards related to this tool. Following this rule will reduce the risk of electric shock, fire or serious injury.
11. **Save these instructions. Refer to them frequently and use them to instruct others who may use this tool.** If you lend this tool to someone else, also lend them these instructions.

GERNERAL SAFETY RULES

BATTERY TOOL USE AND CARE

1. **Recharge only with the charger specified by the manufacturer.** A charger that is suitable for one type of battery pack may create a risk of fire when used with another battery pack.
2. **Use power tools only with specifically designated battery packs.** Use of any other battery packs may create a risk of injury and fire.
3. **When battery pack is not in use, keep it away from other metal objects, like paper clips, coins, keys, nails, screws or other small metal objects that can make a connection from one terminal to another.** Shorting the battery terminals together may cause burns or a fire.
4. **Under abusive conditions, liquid may be ejected from the battery; avoid contact. If contact accidentally occurs, flush with water. If liquid contacts eyes, additionally seek medical help.** Liquid ejected from the battery may cause irritation or burns.
5. **Do not use a battery pack or tool that is damaged or modified.** Damaged or modified batteries may exhibit unpredictable behavior resulting in fire, explosion or risk of injury.
6. **Do not expose a battery pack or tool to fire or excessive temperature.** Exposure to fire or temperature above 130 °C may cause explosion (temperature „265 °F“).
7. **Follow all charging instructions and do not charge the battery pack or tool outside the temperature range specified in the instructions.** Charging improperly or at temperatures outside the specified range may damage the battery and increase the risk of fire.



The battery pack will need to be recharged before use.

GERNERAL SAFETY RULES

ADDITIONAL SAFETY RULES FOR IMPACT DRIVER

1. Hold power tools by insulated gripping surfaces when performing an operation where the cutting tool may contact hidden wiring or its own cord. Contact with a "live" wire will make exposed metal parts of the tool "live" and shock the operator.
2. Use clamps or other practical way to support and secure the workpiece to a stable platform. Holding the work by hand or against your body is unstable and may lead to loss of control.
3. Do not drill, fasten or break into existing walls or other blind areas where electrical wiring may exist. If this situation is unavoidable, disconnect all fuses or circuit breakers supplying the worksite.
4. Always wear safety goggles or eye protection when using this tool.
5. Bits, sockets, and tools get hot during operation. Wear gloves when touching them.
6. Wear ear protectors when using the tool for extended periods. Prolonged exposure to high intensity noise can cause hearing loss.
7. Use thick, cushioned gloves and limit the exposure time by taking frequent rest periods. Vibration caused by hammer-drill or Impact wrench action may be harmful to your hands and arms.
8. Secure the material being fastened. Never hold it in your hand or across your legs. Unstable support can cause loss of control and injury.
9. Avoid accidental starting. Be sure the forward/reverse switch is in the OFF position before inserting a battery pack. Carrying appliances with your finger on the switch or inserting the battery pack into an appliance with the switch on invites accidents.
10. Remove battery pack before changing accessories. Accidental starting may occur because battery appliances with a battery inserted are in the operative condition.
11. Be prepared for a reaction torque when "seating" or removing a fastener. The tool housing may tend to twist in the opposite direction of bit rotation when "seating" or removing a fastener, depending on the torque setting of the tool.
12. Do not run the tool while carrying it at your side. A spinning bit could become entangled with clothing and injury may result.
13. Place the tool onto the fastener only when the tool is switched OFF. Rotating driver tools can slide off the fastener.
14. Do not use this tool as a drill. Tools equipped with shut-off clutches are not designed for drilling applications. The output drive can shut off automatically and without warning.
15. Be careful when driving long screws. There is a risk of the tool sliding off the fastener head, depending on type of socket or bit used. First test the run-down of a fastener and pay attention during the screw-driving process to ensure you do not injury yourself if the tool bit or socket slides off of the fastener.
16. For best results, your battery tool should be charged in a location where the temperature is more that 32° F (0° C) but less that 104°F (40°C). Do not store outside or in vehicles.



GENERAL SAFETY RULES

SERVICE

1. **Have your power tool serviced by a qualified repair person using only identical replacement parts.** This will ensure that the safety of the power tool is maintained.
2. **Never service damaged battery packs.** Service of battery packs should only be performed by the manufacturer or authorized service providers.

RESIDUAL RISK

Use personal protective equipment.

1. High sound levels may cause hearing damage. Always wear hearing protector when operating this tool.
2. Wearing eye/face protection can reduce

the danger of high-speed socket being ejected from the tool, due to improper socket insertion during operation.

3. Test run the tool to confirm the rotation direction before practical use. This will reduce the potential hazard due to unexpected rotating direction.
4. Prolonged use will cause user fatigue. Periodic breaks are recommended for user safety.
5. Avoid storing this tool where it is subject to high humidity.
6. Prevent vibration and using wrench in a short time. Should wear vibration-absorbing gloves and watch out no loosen parts of gloves to prevent entanglement by wrench.

SAFETY INSTRUCTIONS

The purpose of safety symbols is to attract your attention to possible dangers. The safety symbols and the explanations with them deserve your careful attention and understanding. The symbol warnings do not, by themselves, eliminate any danger. The instructions and warnings they give are no substitutes for proper accident prevention measures.

⚠ WARNING Be sure to read and understand all safety instructions in this manual, including all safety alert symbols such as “DANGER,” “WARNING,” and “CAUTION” before using this tool. Failure to following all instructions listed below may result in electric shock, fire, and/or serious personal injury.

SYMBOL MEANING

⚠ SAFETY ALERT SYMBOL: Indicates DANGER, WARNING, OR CAUTION. May be used in conjunction with other symbols or pictographs.

DANGER indicates an imminently hazardous situation which, if not avoided, will result in death or serious injury.



WARNING indicates a potentially hazardous situation which, if not avoided, could result in death or serious injury.











CAUTION indicates a potentially hazardous situation which, if not avoided, may result in minor or moderate injury.



⚠ WARNING
Read all safety warnings designated by the  symbol and all instructions.

SAFETY SYMBOLS

Some of these following symbols may be used on this tool. Please study them and learn their meaning. Proper interpretation of these symbols will allow you to operate the tool better and more safely.

Dangerous Location	Precaution	Marking Label
Using Cordless Impact Driver	Electrostatic discharge devices that may be dangerous to persons bearing pacemakers. If the relative humidity is lower than 20%, please use static eliminator to depress electrostatic phenomenon to prevent the electric shock hazard by electrostatic.	
Cordless Impact Driver	Eyes protection with safety glass	
Cordless Impact Driver	Read the instruction manual carefully before proceeding with start-up, operation, maintenance, or any other jobs on the tool.	
Cordless Impact Driver	Ears protection	
Using Cordless Impact Driver	Prevent vibration and using wrench in a short time. Should wear vibration-absorbing gloves and watch out no loosen parts of gloves to prevent entanglement by wrench.	
Direct Current	Type Or Characteristic Of Current	
No-load Speed	Rotational Speed At No Load	
Class II Construction	Double Insulated Construction	
Per Minute	Revolutions, Strokes, Surface Speed Orbits, etc., Per Minute	\dots/min or min^{-1}

⚠ WARNING To ensure safety and reliability, all repairs should be performed by a qualified service technician.

SPECIFIC SAFETY RULES

SPECIFIC SAFETY WARNINGS

1. **Hold power tool by insulated gripping surfaces, when performing an operation where the fastener may contact hidden wiring or its own cord.** Fastener contacting a "live" wire may make exposed metal parts of the power tool "live" and could give the operator an electric shock.
2. Use only with the chargers and batteries listed below:

BATTERY PACK	CHARGER
DB-1850P	DC-18A

WARNING

For use only with  Li-Ion battery pack.

For use only with  battery charger.

3. Always wear safety goggles and earprotection when using this tool.
4. Prevent vibration and using impact driver in a short time. Should wear vibration-absorbing gloves and watch out no loosen parts of gloves to prevent entanglement by impact driver.
5. Ensure the switch is in the off position before inserting battery pack. Inserting the battery pack into power tools that have the switch on invites accidents.
6. Check the impact socket carefully for wear, cracks or damage before installation.
7. Bit, sockets and tools get hot during operation. Wear gloves when touching them after use.
8. Remove the battery pack before changing accessories. Accidental starting may occur, because battery appliances with a battery inserted are in the operative condition. is off before attaching the battery pack.

WARNING

Some dust created by power sanding, sawing, grinding, drilling and other construction activities contains chemicals known to cause cancer, birth defects or other reproductive harm. Some examples of these chemicals are:

- Lead from lead-based paints
- Crystalline silica from bricks and cement and other masonry products, and
- Arsenic and chromium from chemically-treated lumber.

Your risk from these exposures varies, depending on how often you do this type of work. To reduce your exposure to these chemicals: work in a well ventilated area, and work with approved safety equipment, such as those dust masks that are specially designed to filter out microscopic particles.

GERNERAL SAFETY RULES

1. **Do not use on a ladder or unstable support.** Stable footing on a solid surface enables better control of the power tool in unexpected situations.
2. **Keep handles dry, clean, and free from oil and grease.** Slippery hands cannot safely control the power tool.
3. **Always wear safety glasses with side shields. Everyday glasses may have impact-resistant lenses, but they are NOT safety glasses.** Following this rule will reduce the risk of eye injury.
4. **Protect your lungs. Wear a face or dust mask if the operation is dusty.** Following this rule will reduce the risk of serious personal injury.
5. **Protect your hearing. Wear hearing protection during extended periods of operation.** Following this rule will reduce the risk of serious person injury.
6. **Hold power tools by the insulated gripping surfaces when performing any operation in which the cutting tool may contact hidden wiring or its own cord.** Contact with a "live" wire will also make exposed metal parts of the tool "live" and can shock the operator.
7. **Know your power tool. Read the product manual carefully.** Learn the applications and limitations, as well as the specific, potential hazards related to this tool. Following this rule will reduce the risk of electric shock, fire or serious injury.
8. **Save these instructions. Refer to them frequently and use them to instruct others who may use this tool.** If you lend this tool to someone else, also lend them these instructions.
9. **Make sure that the switch is in the OFF position before inserting the battery pack.** Inserting the battery pack into power tools that have the switch ON invites accidents.
10. **Battery tools do not have to be plugged into an electrical outlet; therefore, they are always in operating condition.** Be aware of possible hazards when not using your battery tool or when changing accessories. Following this rule will reduce the risk of electric shock, fire, or serious personal injury.
11. **Do not place battery tools or their batteries near fire or heat.** This will reduce the risk of explosion and possible injury.
12. **Do not crush, drop or damage the battery pack.** Do not use a battery pack or charger that has been dropped or received a sharp blow. A damaged battery is subject to explosion. Properly dispose of a dropped or damaged battery immediately.
13. **A damaged battery is subject to explosion.** Properly dispose of a dropped or damaged battery immediately.
14. **Do not charge a battery tool in a damp or wet location.** Following this rule will reduce the risk of electric shock.

SAFETY RULES FOR CHARGER

1. Before using battery charger, read all instructions and cautionary markings in this manual and on the battery charger, the battery and the product using the battery to prevent misuse of the products and possible injury or damage.

CAUTION

To reduce the risk of electric shock or damage to the charger and battery, charge only those lithium-ion rechargeable batteries as specially designated on your charger's label. Other types of batteries may burst, causing personal injury or damage.

2. Do not use the charger outdoors or expose it to wet or damp conditions. Water entering the charger will increase the risk of electric shock.
3. Use of an attachment not recommended or sold by the battery-charger manufacturer may result in a risk of fire, electric shock or injury to persons.
4. Do not abuse the cord or charger. Never use the cord to carry the charger. Do not pull the charger cord to disconnect the plug from receptacle. Damage to the cord or charger could occur and create an electric shock hazard. Replace damaged cords immediately.
5. Make sure that the cord is located so that it will not be stepped on, tripped over, come in contact with sharp edges or moving parts, or otherwise subjected to damage or stress. This will reduce the risk of accidental falls, which could cause injury and damage to the cord, which could then result in electric shock.
6. Keep cord and charger from heat to prevent damage to housing or internal parts.
7. Do not allow gasoline, oils, petroleum-based products, etc. to come in contact with plastic parts. These materials contain chemicals that can damage, weaken, or destroy plastic.

8. An extension cord should not be used unless absolutely necessary. Use of an improper extension cord could result in a risk of fire and electric shock. If an extension cord must be used, make sure that:

The pins on plug of extension cord are the same number, size and shape as those of the plug on charger.

The cord is properly wired and in good electrical condition

The size is large enough for AC ampere rating of charger as specified below:

The Cord Length (Feet) 25' 50' 100'

Cord Size (AWG) **16 (AWG)**

NOTE: AWG = American Wire Gauge

9. Do not operate the charger with a damaged cord or plug, which could cause shorting and electric shock. If damaged, have the charger repaired or replaced by an authorized service technician at **m7 Service Center**.
10. Do not operate the charger if it has received a sharp blow, been dropped, or has otherwise been damaged in any way. Take it to an authorized service technician at **m7 Service Center** for an electrical check to determine if the charger is in good working order.
11. Do not disassemble the charger. Take it to an authorized service technician at a **m7 Service Center** when service or repair is required. Incorrect reassembly may result in a risk of electric shock or fire.
12. Unplug the charger from the electrical outlet before attempting any maintenance or cleaning to reduce the risk of electric shock.
13. Disconnect charger from the power supply when not in use. This will reduce the risk of electric shock or damage to the charger if metal items should fall into the opening. It will also help prevent damage to the charger during a power surge.
14. Risk of electric shock. Do not touch the uninsulated portion of output connector or uninsulated battery terminal.

15. Save these instructions. Refer to them frequently and use them to instruct others who may use this tool. If you lend this tool to someone else, also lend these instructions to them to prevent misuse of the product and possible injury.

 **WARNING**

Some dust created by power Cutting contains chemicals known to cause cancer, birth defects or other reproductive harm. Some examples of these chemicals are:

■ lead from lead-based paints
lead from lead-based paints

■ Arsenics and chromium from chemically reacted lumber.
reacted lumber.

Your risk from these exposures varies, depending on how often you do this type of work. To reduce your exposure to these chemicals: work in a well ventilated area, and work with approved safety equipment.

GENERAL INFORMATION

1. The serial number of Mighty Seven would have year in 2nd/3rd digital number and months showed by 4th/5th digital number.

FUNCTIONAL DESCRIPTION

OPERATING CONTROL



The tool is intended for driving in and loosening bolts and nuts.

1. Main Parts of DS-203

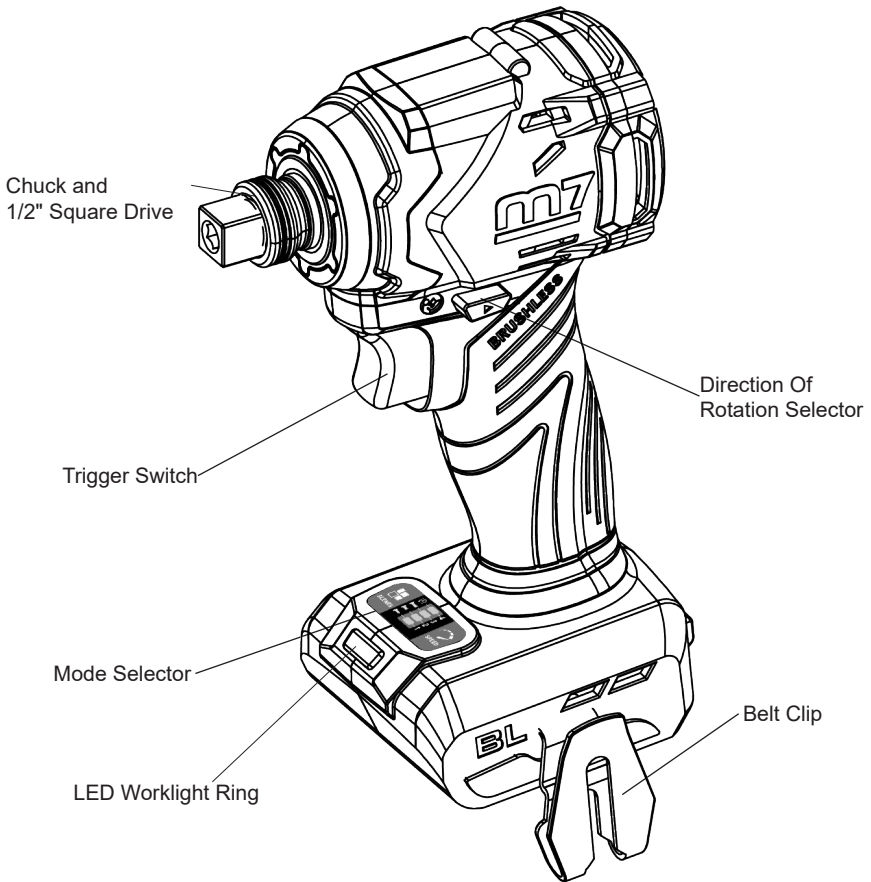

SPECIFICATIONS

Model	DS-203
Square Driver	1/4" (6,35mm) / 1/2" (12,7mm)
Bolt Capacity	M5-M12
Max. torque (FT-LB / Nm)	270Nm
Li-Ion Battery Pack	DB-1850P (5.0Ah)
Charger	220-240V~
Allowable Temperature Range (°C)	0°C -40°C
Rated Voltage	18Vd.c. (18)
Impacts per minute (/min)	I: 0-1400 II: 0-1800 III: 0-3500 IV:0-4000
No Load Speed (min⁻¹)	I: 0-1200 II: 0-1900 III: 0-2500 IV:0-3200
Weight (kg)	1.1

NOTE: Due to **m7** continuing program of development, the specifications in this manual are given as general information and are not binding. We reserve the right to effect, at any time and without prior notice, changes or alternations to parts, fitting and accessory equipment deemed necessary for any reason what so ever.

DS-203: Tested without load by suspended like impact Driver

A-weighted sound pressure level measuring: $L_{pA} = 96$ dB, Uncertainty $K_{pA} = 2.5$ dB





A-weighted sound power level under calculation: $L_{WA} = 104$ dB, Uncertainty $K_{WA} = 2.5$ dB

Vibration level (m/s²): 10.7 m/s², Uncertainty K = 1.5 m/s²



CAUTION Prevent vibration and using impact driver in a short time. Should wear vibration-absorbing gloves and watch out no loosen parts of gloves to prevent entanglement by impact driver.

1. LED FUNCTIONS OF CHARGER

LED INDICATOR	BATTERY PACK	RED LED	GREEN LED	ACTION
HI/LO TEMP. (SEE MANUAL) 	Hot/Cold battery	On	Off	Charging will begin when battery returns to 4°C-40°C
 DEFECTIVE BATTERY 	Defective	Flashing	Off	Battery pack or Charger is defective
BATTERY CHARGING 	Charging	Off	Flashing	Charging
BATTERY FULL 	Fully charged	Off	On	Charging is complete Maintenance charging

2. POWER BAR

This Lithium-Ion battery pack is equipped with a POWER BAR, which is used to display the battery pack's remaining run time. Press the POWER BAR button to display the LED lights. The LED lights will stay lit for approximately 4 seconds.

NOTE: The POWER BAR can be used whether the battery is attached or removed from tool.

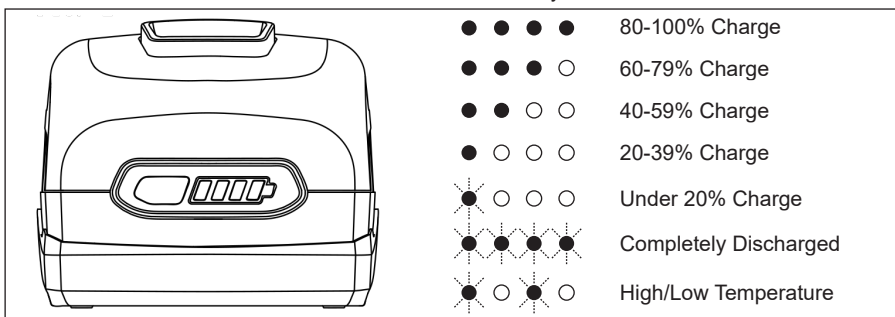

3. LOW-BATTERY CAPACITY INDICATOR

- If LED worklights on the POWER BAR begins to rapidly and continuously flash when the trigger switch on the wrench is depressed, the battery pack's power has run out, and the battery pack should be recharged.
- Unlike other battery pack types, Lithium-Ion battery packs deliver fade-free power for their entire run time. The tool will not experience a slow, gradual loss of power as you work. To signal that the battery pack is at the end of its run time and needs to be charged, the power to the tool will drop quickly. The POWER BAR will begin to display four flashing LED lights when the battery is completely discharged. When this happens, remove the tool from the workpiece, and charge the battery pack as needed.

NOTE: The POWER BAR may also display four flashing LED lights due to an overload or high temperature situation.

5. WHEN TO CHARGE THE BATTERY PACK

The Lithium-Ion battery can be charged at any time and will not develop a "memory" when charged after only a partial discharge. It is not necessary to run down the battery pack charge before recharging. Remove the battery pack from the tool when convenient for you and your job.

- Use the POWER BAR to determine when you need to recharge the battery pack.
- You can "top-off" your battery pack's charge before starting a big job or long period of use.

4. STORAGE RECOMMENDATIONS

- The best storage place is one that is cool and dry, away from direct sunlight and excess heat or cold. Do not exceed 4°C~40°C (39.2°F~104 °F).
- For long storage, it is recommended to store a fully charged battery pack in a cool dry place out of the charger for optimal results.

CAUTION The battery pack will need to be recharged before use.



ASSEMBLY

WARNING

If any part is broken or missing, DO NOT attempt to attach the battery or operate the tool until the broken or missing part is replaced. Failure to do so could result in possible serious injury.

WARNING

Do not attempt to modify this tool or create accessories not recommended for use with this tool. Any such alteration or modification is misuse and could result in a hazardous condition leading to possible serious injury.

WARNING

Your tool should never be connected to the battery when you are assembling parts, making adjustments, installing or removing blades, cleaning, or when it is not in use. Disconnecting the tool will prevent accidental starting, which could cause serious personal injury.

UNPACKING

1. Carefully remove the tool and any accessories from the carton. Make sure that all items listed in the packing list are included.
2. Inspect the tool carefully to make sure that no breakage or damage occurred during shipping.
3. Do not discard the packing material until you have carefully inspected and satisfactorily operated the tool.

ASSEMBLY

TO ATTACH BATTERY PACK (FIG. 1)

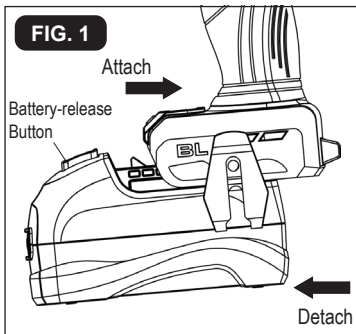

1. Make sure that the tool is switched off.
2. Align the raised rib on the battery pack with the grooves on the bottom of the cordless tool, and then slide the battery pack onto the tool.

NOTICE: Make sure that the latch on the battery pack snaps into place and the battery pack is secured to the cordless tool before operation.

TO DETACH BATTERY PACK (FIG. 1)

1. Make sure that the cordless tool is switched off.
2. Depress the battery-release buttons located on the front of the battery pack to release the battery pack.
3. Pull the battery pack out and remove it from the cordless tool.

OPERATION

TRIGGER SWITCH (FIG. 2)

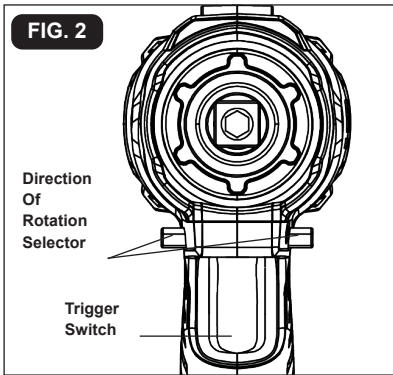

1. To turn the impact driver on, depress the trigger switch.
2. To turn it off, release the trigger switch.

VARIABLE SPEED

The variable-speed trigger switch delivers higher speed with increased trigger pressure and lower speed with decreased trigger pressure.

DIRECTION -OF-ROTATION SELECTOR (FORWARD/CENTER-LOCK/REVERSE) (FIG. 3)

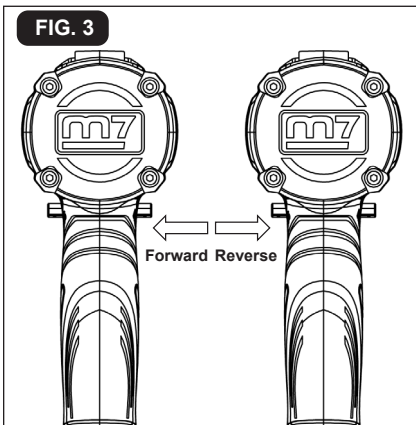

The direction of rotation is reversible and is controlled by a selector located above the trigger switch. With the impact driver held in normal operating position: position the direction-of-rotation selector to the left of the tool for forward rotation; position the direction-of-rotation selector to the right of the tool for reverse rotation. Setting the switch in the OFF (center-lock) position helps to reduce the possibility of accidental starting when not in use.







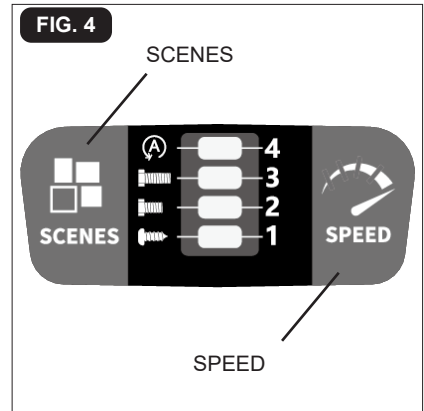

NOTICE: To prevent gear damage, always allow the impact driver to come to a complete stop before changing the direction of rotation.

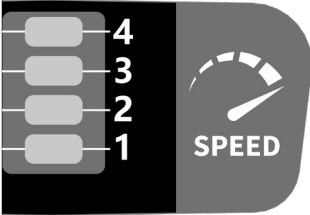
NOTICE: The impact driver will not run unless the direction of the rotation selector is engaged fully to the left or right.



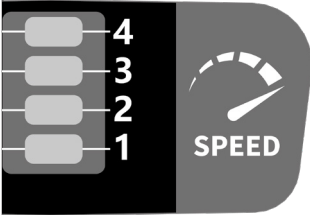

MODE SELECTOR (FIG. 4)

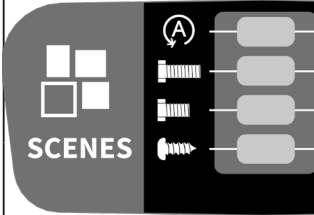

SPEED MODE OPERATION

	Forward four-speed impact rate selection (Green light is ON)	
		4 - (Max.): 4,000 / min
		3 - (High): 3,500 / min
		2 - (Middle): 1,800 / min
		1 - (Low): 1,400 / min
	Reverse four-speed impact rate selection (Green light is ON)	
		4 - (Max.): 4,000 / min
		3 - (High): 3,500 / min
		2 - (Middle): 1,800 / min
		1 - (Low): 1,400 / min

SCENES MODE OPERATION

	 <p>Reverse only</p>	<p>When the red light is ON; start the reverse rotation to loosen; it will be stopped automatically when the screw is loosened.</p>
	 <p>Forward only</p>	<p>Thick iron sheet (Third Red light is ON): Screwing into thick steel sheet at high speed. Stop when resistance is detected and reduces speed of impact. Prevents screw stripping or breakage of screw heads, suitable for more than 5mm iron sheets.</p>
	 <p>Forward only</p>	<p>Thin steel sheet (Second Red light is ON): Screwing the thin steel sheet at high speed and stop when resistance is detected. Prevents screws stripping or cracking of iron sheet.</p>
	 <p>Forward only</p>	<p>Wood (First Red Light is ON): Screwing the wood slowly and increasing the speed to the highest speed after detecting resistance. Prevents the wood from cracking.</p>

OPERATION

1. Attach the battery pack to the impact driver.
2. Position the direction-of-rotation selector to the left of the tool for forward rotation, and press the trigger switch to turn on the mode-indicator light.
3. Press the mode selector to change the speed: press once for low, press twice for medium, and press a third time for high.
4. To make the Auto-stop function available, press and hold the mode selector for three seconds: the autostop indicator will shine. When a bolt/nut is sufficiently tightened, the tool will automatically stop the impact and rotation after approximately one second.
5. To turn off the auto-stop function, press and hold the mode selector for three seconds again. The auto-stop indicator is will turn off.

ELECTRIC BRAKE

The impact driver is equipped with an electric brake. When the trigger switch is released, the electric brake engages automatically to quickly stop the rotation.

LED WORKLIGHT (FIG. 5)

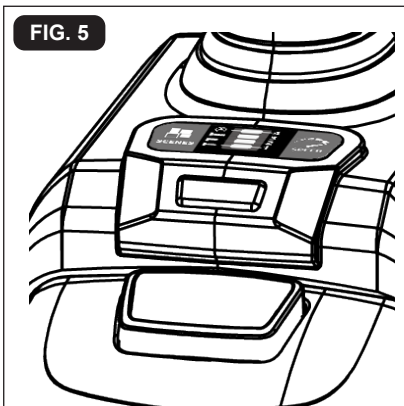

When the trigger switch is depressed. This provides additional light on the surface of the workpiece for operation in lower-light areas. The light will automatically turn off within 10 seconds after the trigger is released.

INSTALLING THE BELT CLIP (FIG. 6)

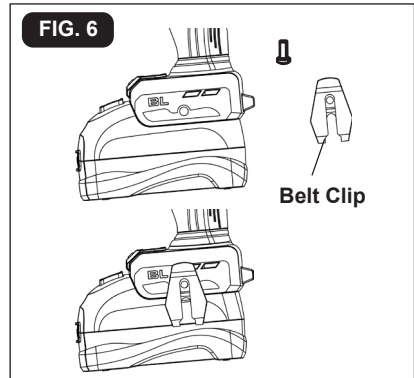

1. Remove the battery from the tool.
2. Align the rib of the belt clip with the hole on the base of the driver.
3. Insert the screw and securely tighten the screw with a screwdriver.

REMOVING THE BELT CLIP

1. Remove the battery from the tool.
2. Use a screwdriver to loosen the screw that attaches the belt clip to the driver.
3. Remove the screw and the belt clip.

OPERATION

INSTALLING BITS (FIG.8)

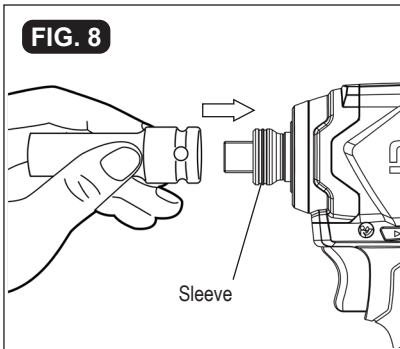

1. Lock the trigger switch by placing the direction-of-rotation selector in the OFF (center) position.
2. To install the socket, push it onto the output drive of the tool until it locks into place.
3. To remove the socket, simply pull it off.

REMOVING BITS

1. Lock the trigger switch on the impact driver by placing the direction-of-rotation selector in the center position.
2. Pull the sleeve towards the front of the tool.
3. The bit should pop out from the chuck automatically, if not, simply pull out the bit.

TIGHTENING AND LOOSENING SCREWS

1. Install the correct bit.
2. Apply just enough pressure to keep the bit engaged on the screw.
3. Apply minimal pressure to the trigger switch initially. Increase the speed only when full control can be maintained.

TIGHTENING AND LOOSENING NUTS AND BOLTS

Variable speed control must be used with caution for driving nuts and bolts with socket set attachments. The best technique is to start slowly, increasing speed as the nut or bolt runs down. Set the nut or bolt snugly by slowing the tool to a stop. If this procedure is not followed, the tool will have a tendency to torque or twist in your hands when the nut or bolt seats.

OPERATION

BATTERY CHARGING

The battery is supplied partially charged. To ensure full capacity of the battery, completely charge the battery in the battery charger before.

A fully discharged battery pack will charge in 50 minutes for DB1850 in a surrounding temperature between 32° F (0° C) and 104° F (40° C).

1. Charge the Lithium-Ion battery pack with the correct charger.
2. Connect the charger to a power supply.
3. Align the raised ribs of the battery pack with the slot in the charger.
4. Slide the battery pack onto the charger.
5. The charger will communicate with the battery pack to evaluate the condition of the battery pack.

6. The POWER BAR LED lights will cycle from right to left during charging. This is part of the normal charging operation.
7. After charging is complete, the green LED on the charger will come on and the POWER BAR LED lights will go displayed when the POWER BAR button is pressed while the battery pack is on the charger.
8. The battery pack will fully charge if left on the charger, but it will not overcharge.

NOTE: For your convenience, the charger can operate with most generators and inverters rated at 300 watts or higher.

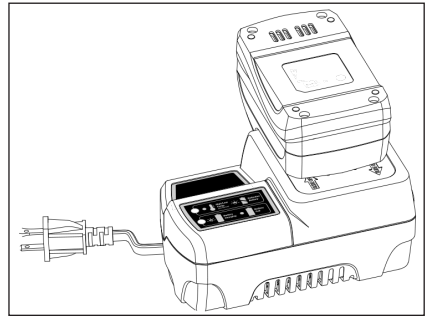

MAINTENANCE

The tool may be cleaned most effectively with compressed dry air. Always wear safety goggles when cleaning tools with compressed air.

Avoid using solvents when cleaning plastic parts. Most plastics are susceptible to damage from various types of commercial solvents and may be damaged by their use. Use clean clothes to remove dirt, dust, oil, grease, etc.

WARNING

Always wear safety goggles or safety glasses with side shields during power tool operations, or when blowing dust. If operation is dusty, also wear a dust mask.

WARNING

Do not at any time let brake fluids, gasoline, petroleum-based products, penetrating oils, etc. come in contact with plastic parts. Chemicals can damage, weaken or destroy plastic, which may result in serious personal injury.

BEFORE EACH USE

1. Check for damaged, missing, or worn parts.
2. Check for loose screws, misalignment or binding of moving parts, or any other condition that may affect the operation.
3. If abnormal vibration or noise occurs, turn the tool off immediately and have the problem corrected before further use.

ACCESSORIES

NO

TROUBLESHOOTING

PROBLEM	CAUSE	SOLUTION
The impact driver does not work.	The battery is depleted.	Charge the battery.
	The battery pack or impact driver is too hot.	Turn off the impact driver and allow the impact driver and battery pack to cool.

ENVIRONMENT PROTECTION



1. Tool, accessories and packaging should be sorted for environment-friendly recycling.
2. Power tools and accessories at the end of their service life still contain large amounts of valuable raw materials and plastics which can likewise be fed back into a recycling process.
3. Some dust created by working contains harmful chemicals must be collected by special garbage re-cycle site.

SERVICE

1. In case of warranty, repair or the purchase of spare parts, always contact an authorized service center. Attach the service card and the invoice.
2. The warranty does not cover normal wear, overloading or abnormal use of the product.



EC DECLARATION OF CONFORMITY

Brand Name: Mighty Seven

Serial Number: Please refer to the tool

Cordless Impact Drive

Item No.: DS-202, DS-203

to which this declaration applies, complies with these normative documents:

- Machinery Directive: **2006/42/EC**
- EMC: **2014/30/EU**

and conforms to the following EN standards,

- EN ISO 12100:2010
- **EN 62841-1:2015/AC:2015**
- **EN 55014-1:2021**
- **EN 62841-2-2:2014/AC:2015**
- **EN 55014-2:2021**

Declared in: Taichung, Taiwan

Date: 2024/01/15

Jay Lin

Declared by: QA Manager

Manufacturer:

Mighty Seven International Co., Ltd.

No. 70-25, Qingguang RD., Wujih Dist.,

Taichung City, 41466 Taiwan (R.O.C.)

<http://www.mighty-seven.com>



Authorized contact, to compile the technical files :
Established with the EU

King Tony Europe

3 Rue des imprimeurs ZI République Nord 1.

86000 POITIERS FRANCE

TEL: (+33)5-49-30-30-90

E-MAIL: christian.aubineau@kingtony.eu

Christian Aubineau

General Manager



EC DECLARATION OF CONFORMITY

Brand Name: Mighty Seven

Serial Number: Please refer to the tool

Cordless Impact Drive

Item No.: DS-202, DS-202A, DS-203, DS-203A

to which this declaration applies, complies with these normative documents:

- Machinery Directive: **2006/42/EC**
- EMC: **2014/30/EU**

and conforms to the following EN standards,

- EN ISO 12100:2010
- **EN 62841-1:2015/AC:2015**
- **EN 55014-1:2021**
- **EN 62841-2-2:2014/AC:2015**
- **EN 55014-2:2021**

Battery Charger

Item No.: DC-18A (Charger), Only with Li-Ion Battery Pack (DB-1850P)

to which this declaration applies, complies with these normative documents:

- LVD: **2014/35/EU**
- EMC: **2014/30/EU**

and conforms to the following EN standards,

- **EN 60335-1:2012+A13:2017**
- **EN 55014-1:2021**
- **EN 61000-3-2:2019+A1:2021**
- **EN 62233:2008**
- **EN 60335-2-29:2004+A11:2018**
- **EN 55014-2:2021**
- **EN 61000-3-3:2013+A1:2019**

Declared in: Taichung, Taiwan

Date: 2024/01/15

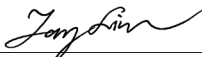

Jay Lin

Declared by: QA Manager

Manufacturer:

Mighty Seven International Co., Ltd.

No. 70-25, Qingguang RD., Wujih Dist.,

Taichung City, 41466 Taiwan (R.O.C.)

<http://www.mighty-seven.com>



Authorized contact, to compile the technical files :
Established with the EU

King Tony Europe

3 Rue des imprimeurs ZI République Nord 1.

86000 POITIERS FRANCE

TEL: (+33)5-49-30-30-90

E-MAIL: christian.aubineau@kingtony.eu

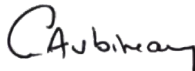

Christian Aubineau

General Manager



Declaration of Conformity

RoHS Directive (2011/65/EU)

REACH Regulation (1907/2006)

Brand Name: 

Product Description: Cordless Impact Drive

Item No.: DS-202, DS-203

The above designated product(s) made by Mighty- Seven International Co.,Ltd is/are in compliance with the prevailing requirements of the REACH Regulation (1907/2006), Restriction of Hazardous Substances (RoHS) Directive 2011/65/EU and all subsequent amendments including (EU) 2015/863.

Name of hazardous substance	Limited of RoHS ppm %
Pb	<0.10%
Cd	<0.010%
Hg	<0.10%
Cr6+	<0.10%
PBB	<0.10%
PBDE	<0.10%
Phthalate Bis(2-ethylhexy1)	<0.10%
Butyl benzylphthalate (BBP)	<0.10%
Dibutylphthalate (DBP)	<0.10%
Diisobutyl phthalate (DIBP)	<0.10%

Declared in: Taichung, Taiwan

Date: 2024/01/15

Signature

QA Manager **Jay Lin**

Manufacturer:

Mighty Seven International Co., Ltd.

No. 70-25, Qingguang RD., Wujih Dist.,

Taichung City, 41466 Taiwan.

<http://www.mighty-seven.com>

Authorized contact, to compile the technical files :

King Tony Europe

3 Rue des imprimeurs ZI République Nord 1.

86000 POITIERS FRANCE

TEL: (+33)5-49-30-30-90

E-MAIL: christian.aubineau@kingtony.eu



UK DECLARATION OF CONFORMITY

UK CA

Brand Name : Mighty Seven

Serial Number : Please refer to the tool

Cordless Impact Drive

Item No. : DS-202, DS-203

to which this declaration applies, complies with these normative documents:

- Machinery Directive: Supply of Machinery (Safety) Regulations 2008
- EMC: Electromagnetic Compatibility Regulations 2016

and conforms to the following BS EN standards,

- BS EN 62841-1:2015/AC:2015
- BS EN 62841-2-2:2014/AC:2015
- BS EN 55014-1:2021
- BS EN 55014-2:2021

Battery Charger

Item No. : DC-18A

to which this declaration applies, complies with these normative documents:

- LVD: Electrical Equipment (Safety) Regulations 2016
- EMC: Electromagnetic Compatibility Regulations 2016

and conforms to the following EN standards,

- BS EN60335-1:2012+A13:2017
- BS EN 60335-2-29:2004+A11:2018
- BS EN55014-1:2021
- BS EN 61000-3-2:2019+A1:2021
- BS EN55014-2:2021
- BS EN 61000-3-3:2013+A1:2019
- BS EN62233:2008

**Declared in: Taichung, Taiwan Date:
2024/01/15**

Manufacturer :

Mighty Seven International Co., Ltd.

No.70-25, Qingguang RD., Wujih Dist.,

Taichung City, 41466 Taiwan

<http://www.mighty-seven.com>

Signature

Jay Lin

Declared by: QA Manager

Authorized contact to compile the technical file:

Established with the EU

King Tony Europe

3 Rue des imprimeurs ZI République Nord 1.

86000 POITIERS FRANCE

TEL: (+33)5-49-30-30-90

E-MAIL: christian.aubineau@kingtony.eu

General Manager

Christian Aubineau



Cordless Impact Driver
Item No : DS - 203

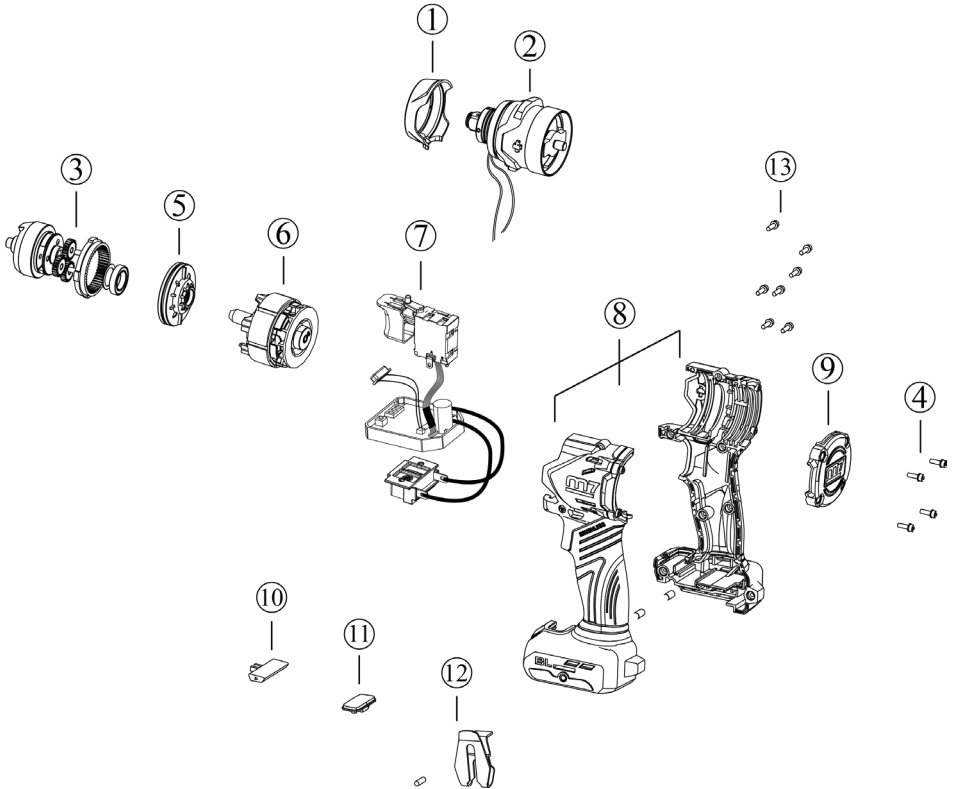

Part List DS-203



NO.	INDEX NO.	DESCRIPTION	Q'TY
1	DS-203P01	RUBBER	1
2	DS-203T02	ANVIL ASSY AND LED	1 SET
3	DS-203T03	HAMMER ASSY	1 SET
4	DS-203T04	SCREW (4 pcs)	1 SET
5	DS-203T05	GEAR COVER	1 SET
6	DS-203T06	BRUSHLESS MOTOR	1 SET
7	DS-203T07	PCB ASSY	1 SET
8	DS-203T08	HOUSING R & L	1 SET
9	DS-203P09	REAR COVER	1
10	DS-203P10	REVERSING LEVER	1
11	DS-203P11	SPEED PAD	1
12	DS-203T12	HOLDER	1 SET
13	DS-203T13	SCREW (7 pcs)	1 SET

Warranty Card

Manufacturer's limited warranty

Mighty Seven International Co., LTD. offers limited warranty to the products manufactured by *Mighty Seven* and sold by its worldwide authorized dealers. The limited warranty only applies to products that are defective in material and workmanship and does not apply to products which have been abused, misused, service representatives. If there is a defective product of *Mighty Seven*, please send it prepaid to the dealer where it was purchased from along with address and contact information. Repairs or replacements are warranted as described above; otherwise, the service of repairs or replacements will be charged.

Please Keep This card For Warranty

Date of Purchase	Model No.
warranty Expiration Date:	serial No
Distributor Stamp	
	

Date of Purchase :	Model No :
warranty Expiration Date :	serial No :
Name :	
Company Name :	
Address :	
Tel :	Fax :
E-mail :	
Type of Business:	
<input type="checkbox"/> Agriculture	<input type="checkbox"/> Paint & Body Repair
<input type="checkbox"/> General Auto Repair	<input type="checkbox"/> Public Work/Gov.Utilities
<input type="checkbox"/> Tire	<input type="checkbox"/> Factory
<input type="checkbox"/> Truck Maintenance/Repair	<input type="checkbox"/> Home Use
<input type="checkbox"/> Car Maker	<input type="checkbox"/> Other

RÈGLES DE SÉCURITÉ GÉNÉRALES

AVERTISSEMENT DE SECURITE GENERALES POUR ELECTROPORATIF

La visseuse à percussion sans fil est conçue pour visser et dévisser les vis.



Le non-respect des consignes de sécurité énoncées ci-après peut conduire à un choc électrique, à un incendie et/ou à des blessures corporelles graves.

CONSERVEZ CES INSTRUCTIONS

Le terme "outil électrique" dans tous les avertissements ci-après fait référence à votre outil électrique branché sur secteur (filaire) ou votre outil électrique sur batterie (sans fil).

SÉCURITÉ DE LA ZONE DE TRAVAIL

1. Gardez votre zone de travail propre et bien éclairée. Les zones en désordre ou sombres présentent des risques d'accidents.
2. N'utilisez jamais d'outils électriques dans un environnement explosif, par exemple en présence de liquides inflammables, de gaz ou de poussières. Les outils électriques créent des étincelles qui peuvent enflammer des poussières ou de la fumée.
3. Ne permettez jamais aux enfants ou toutes autres personnes de s'approcher de l'outil électrique lors de son utilisation. Toute distraction peut provoquer la perte de contrôle de l'appareil.

SÉCURITÉ ÉLECTRIQUE

1. Les fiches des outils électriques doivent correspondre à la prise. Ne modifiez jamais la fiche d'aucune façon. N'utilisez aucune fiche d'adaptateur avec des outils électriques mis à la terre. Des fiches non modifiées et des prises correspondantes réduiront le risque de choc électrique.
2. Évitez le contact du corps avec des surfaces reliées à la terre ou à la masse, notamment tuyaux, radiateurs, fours ou réfrigérateurs. Le risque de décharge électrique est accru lorsque votre corps est relié à la terre.
3. Ne pas exposer les outils électriques à la pluie ou l'humidité. La pénétration d'eau dans un appareil électrique augmente le risque d'une décharge électrique.
4. Ne malmenez pas le câble. Ne portez pas l'appareil par le câble. Débranchez le câble de la prise uniquement en tirant sur la fiche. Protégez le câble de l'huile, de la chaleur, des arêtes vives et des pièces mobiles. Un câble endommagé ou emmêlé

augmente le risque d'une décharge électrique.

5. Pour les travaux d'extérieur, utilisez uniquement des câbles prolongateurs agréés à cet effet. L'utilisation d'un câble prolongateur compatible pour l'extérieur réduit le risque d'un choc électrique.
6. S'il est inévitable d'utiliser un outil électrique dans un endroit humide, prévoyez une alimentation protégée par un disjoncteur de fuite à la terre (RCD). La mise en place d'un RCD réduit le risque de choc électrique.

SÉCURITÉ DES PERSONNES

1. Soyez vigilant. Prêtez attention à ce que vous faites et travaillez calmement et de façon réfléchie avec un outil électrique. N'utilisez pas l'appareil si vous êtes fatigué, si vous n'êtes pas concentré ou si vos capacités de réaction sont altérées par l'ingestion de drogues, d'alcool ou de médicaments. Un moment d'inattention lors de l'utilisation d'un outil électrique peut entraîner des blessures graves.
2. Portez des vêtements, des équipements de protection individuels et toujours des lunettes de sécurité. Le port de vêtements et d'équipements de protection individuels tels qu'un masque respiratoire, des chaussures antidérapantes, un casque ou des protections acoustiques, réduit le risque de blessures.
3. Évitez tout allumage intempestif. Assurez-vous que l'outil électrique est en position «OFF» (= arrêt) avant de mettre la fiche dans la prise et/ou avant de brancher la batterie. Le fait de porter l'appareil avec le doigt sur l'interrupteur ou de brancher l'appareil alors qu'il est allumé, peut causer des accidents.
4. Retirer tout outil ou clé de réglage avant de mettre l'outil électrique sous tension. Un outil ou une clé attachée à une partie rotative de l'outil électrique peut entraîner des blessures.
5. Évitez toute position corporelle anormale. Trouvez une position sûre et conservez votre équilibre à tout moment. Vous contrôlerez ainsi mieux l'appareil électrique en cas de situation inattendue.
6. Portez des vêtements adaptés. Ne portez pas de vêtements larges ni de bijoux. Éloignez vos cheveux, vêtements et gants des parties mobiles. Les vêtements amples, les bijoux et les cheveux longs peuvent se prendre dans les pièces mobiles.

RÈGLES GÉNÉRALES DE SÉCURITÉ

- Si des dispositifs d'aspiration et de collecte des poussières peuvent être montés, assurez-vous qu'ils sont bien fixés et correctement utilisés. L'utilisation de ces dispositifs réduit les risques dus à la poussière.
- Ne laissez pas vos habitudes d'utilisation vous faire ignorer les principes de sécurité des outils. Une action négligente peut causer des blessures graves en une fraction de seconde.
- Ne pas utiliser sur une échelle ou un support instable. Une semelle stable sur une surface solide permet un meilleur contrôle de l'outil électrique dans des situations inattendues.
- Gardez les poignées sèches, propres et exemptes d'huile et de graisse. Les mains glissantes ne peuvent pas contrôler l'outil électrique en toute sécurité.
- Portez toujours des lunettes de sécurité avec des boucliers latéraux. Les lunettes de tous les jours peuvent avoir des lentilles résistantes aux chocs, mais ce ne sont PAS des lunettes de sécurité. Suivre cette règle réduira le risque de blessure à l'œil.
- Protégez vos poumons. Portez un masque anti-poussière si l'opération est poussiéreuse. Le respect de cette règle réduira le risque de blessures corporelles graves.
- Protégez votre audition. Portez une protection auditive pendant de longues périodes d'opération. Le respect de cette règle réduira le risque de blessure grave.

UTILISATION ET ENTRETIEN DE L'OUTIL ÉLECTRIQUE

- Ne surchargez pas l'appareil. Utilisez l'outil électrique adapté à votre travail. Vous travaillerez mieux et de manière plus sûre dans le champ de travail indiqué en utilisant l'outil adapté.
- N'utilisez pas d'outils électriques dont l'interrupteur est défectueux. Un outil électrique dont l'interrupteur ne fonctionne plus est dangereux et doit être réparé.
- Retirez la fiche de la prise et/ou le bloc-batterie de l'outil avant de procéder aux réglages, avant de changer les accessoires ou avant de ranger l'appareil. Cette mesure de prudence empêche l'allumage intempestif de l'appareil.
- Conservez les outils électriques inutilisés hors de portée des enfants. Empêchez l'utilisation de l'appareil par les personnes qui n'y sont pas familiarisées ou qui n'ont pas lu les présentes consignes. Les outils électriques sont dangereux s'ils sont utilisés par des personnes inexpérimentées.
- Entretenez soigneusement l'outil électrique. Vérifiez que les pièces mobiles soient bien alignées et ne collent pas et qu'aucune pièce n'est cassée ou endommagée au point d'interférer le fonctionnement de l'appareil. Faites réparer les pièces endommagées avant l'utilisation de l'appareil. De nombreux accidents sont dus à un mauvais entretien des outils électriques.
- Aiguiser vos outils de découpe et nettoyez-les. Les outils de découpe soigneusement entretenus, avec des tranchants bien aiguisés s'enrayent moins et sont plus faciles à guider.
- Utilisez l'outil électrique, les accessoires, les lames, etc., conformément aux présentes consignes et de la manière prescrite pour ce type d'appareil. Tenez compte des conditions de travail et des activités menées. L'utilisation d'outils électriques pour des applications différentes de celles prévues peut déboucher sur des situations dangereuses.
- Tenez les outils électriques près des surfaces de préhension isolées lorsque vous effectuez toute opération dans laquelle l'outil de coupe peut entrer en contact avec un câblage caché ou son propre cordon. Le contact avec un fil « sous tension » rendra également les parties métalliques exposées de l'outil et peut choquer l'opérateur.
- Tenez les outils électriques près des surfaces de préhension isolées lorsque vous effectuez toute opération dans laquelle l'outil de coupe peut entrer en contact avec un câblage caché ou son propre cordon. Le contact avec un fil « sous tension » rendra également les parties métalliques exposées de l'outil et peut choquer l'opérateur.
- Connaissez votre outil électrique. Lisez attentivement le manuel du produit. Apprenez les applications et les limites, ainsi que les dangers spécifiques et potentiels liés à cet outil. Le respect de cette règle réduira le risque de choc électrique, d'incendie ou de blessure grave.
- Enregistrez ces instructions. Référez-vous fréquemment à eux et utilisez-les pour donner des instructions à d'autres personnes qui peuvent utiliser cet outil. Si vous prêtez cet outil à quelqu'un d'autre, prêtez-lui également ces instructions.

RÈGLES GÉNÉRALES DE SÉCURITÉ

UTILISATION ET ENTRETIEN DE L'OUTIL À BATTERIE

1. Assurez-vous que l'interrupteur est en position OFF avant d'insérer la batterie. L'insertion de la batterie dans des outils électriques dont l'interrupteur est activé entraîne des accidents.
2. Ne chargez la batterie rechargeable que dans des chargeurs conseillés par le fabricant. Le chargeur prévu pour un certain type de batterie présente un risque d'incendie lorsqu'il est utilisé avec une batterie de type différent.
3. N'utilisez dans des outils électriques que des batteries prévues à cet effet. L'utilisation d'autres blocs-batterie peut provoquer des accidents et présente un risque d'incendie.
4. Lorsque la batterie n'est pas utilisée, éloignez-la des objets métalliques, tels que des trombones, des pièces de monnaie, des clés, des clous, des vis ou d'autres petits objets métalliques qui peuvent établir une connexion d'une borne à une autre. Un court-circuit entre les bornes de la batterie peut provoquer des brûlures ou un incendie.
5. Dans des conditions abusives, du liquide peut être éjecté de la batterie; éviter tout contact. En cas de contact accidentel, rincer à l'eau. Si du liquide entre en contact avec les yeux, consultez également un médecin. Le liquide éjecté de la batterie peut provoquer une irritation ou des brûlures.
6. Les outils à batterie n'ont pas besoin d'être branchés sur une prise électrique ; par conséquent, ils sont toujours en état de fonctionnement. Soyez conscient des dangers possibles lorsque vous n'utilisez pas votre outil à batterie ou lorsque vous changez d'accessoires. Le respect de cette règle réduira le risque de choc électrique, d'incendie ou de blessures corporelles graves.
7. Ne placez pas les outils à piles ou leurs piles près du feu ou de la chaleur. Cela réduira le risque d'explosion et de blessures possibles.
8. N'écrasez pas, ne laissez pas tomber ou n'endommagez pas la batterie. N'utilisez pas de batterie ou de chargeur qui a été lâché ou qui a reçu un coup violent. Une batterie endommagée est sujette à une explosion. Éliminez immédiatement correctement une batterie tombée ou endommagée.
9. Une batterie endommagée est sujette à une explosion. Éliminez immédiatement correctement une batterie tombée ou endommagée.
10. Ne chargez pas un outil de batterie dans un endroit humide ou humide. Le respect de cette règle réduira le risque de choc électrique.
11. N'utilisez pas une batterie ou un outil endommagé ou modifié. Les batteries endommagées ou modifiées peuvent présenter un comportement imprévisible entraînant un incendie, une explosion ou un risque de blessure.
12. N'exposez pas une batterie ou un outil au feu ou à une température excessive. L'exposition au feu ou à une température supérieure à 130°C peut provoquer une explosion (température „265 °F“).
13. Suivez toutes les instructions de charge et ne chargez pas la batterie ou l'outil en dehors de la plage de température spécifiée dans les instructions. Une charge incorrecte ou à des températures en dehors de la plage spécifiée peut endommager la batterie et augmenter le risque d'incendie.



Il sera nécessaire de recharger les batteries avant utilisation.

RÈGLES GÉNÉRALES DE SÉCURITÉ

RÈGLES DE SÉCURITÉ SUPPLÉMENTAIRES POUR LA VISSEUSE A PERCUSSION

1. Tenez les outils électriques à l'aide de surfaces de préhension isolées lorsque vous effectuez une opération où l'outil peut entrer en contact avec un câblage caché ou son propre cordon. Le contact avec un fil « sous tension » rendra les parties métalliques de l'outil exposées et choquera l'opérateur.
2. Utilisez des pinces ou un autre moyen pratique pour soutenir et fixer la pièce à une plate-forme stable. Tenir le travail à la main ou contre votre corps est instable et peut entraîner une perte de contrôle.
3. Ne pas percer, fixer ou percer les murs existants ou d'autres zones aveugles où le câblage électrique peut exister. Si cette situation est inévitable, débranchez tous les fusibles ou disjoncteurs alimentant le chantier.
4. Portez toujours des lunettes de sécurité ou une protection oculaire lorsque vous utilisez cet outil.
5. Les embouts, les douilles et les outils chauffent pendant le fonctionnement. Portez des gants lorsque vous les touchez.
6. Portez des protecteurs d'oreille lorsque vous utilisez l'outil pendant de longues périodes. Une exposition prolongée à un bruit de haute intensité peut entraîner une perte auditive.
7. Utilisez des gants épais et rembourrés et limitez le temps d'exposition en prenant des périodes de repos fréquentes. Les vibrations causées par l'action du marteau perforateur ou de la visseuse à percussion peuvent être nocives pour vos mains et vos bras.
8. Fixez le matériau à immobiliser. Ne le tenez jamais dans votre main ou sur vos jambes. Un soutien instable peut entraîner une perte de contrôle et des blessures.
9. Évitez tout démarrage accidentel. Assurez-vous que l'interrupteur avant/arrière est en position OFF avant d'insérer une batterie. Transporter des appareils avec votre doigt sur l'interrupteur ou insérer la batterie dans un appareil avec l'interrupteur allumé invite les accidents.
10. Retirez la batterie avant de changer d'accessoire. Un démarrage accidentel peut se produire car les appareils à batterie avec une batterie insérée sont en état de fonctionnement.
11. Préparez-vous à un couple de réaction lorsque vous serrez ou retirez une vis.
12. Ne faites pas fonctionner l'outil en le portant à vos côtés, le mandrin pourrait s'emmêler avec des vêtements et des blessures pourraient en résulter.
13. Placez l'outil sur la fixation uniquement lorsque l'outil est éteint. Les outils de commande rotatifs peuvent glisser hors de la fixation.
14. N'utilisez pas cet outil comme perceuse. Les outils équipés d'embrayages d'arrêt ne sont pas conçus pour les applications de forage. L'outil peut s'éteindre automatiquement et sans avertissement.
15. Soyez prudent lorsque vous serrez de longues vis. Il y a un risque que l'outil glisse de la tête de fixation, selon le type de douille ou d'embout utilisé. Testez d'abord et faites attention pendant le processus de vissage pour vous assurer de ne pas vous blesser si la mèche ou la douille de l'outil glisse hors de la fixation.
16. Pour de meilleurs résultats, votre outil de batterie doit être chargé dans un endroit où la température est supérieure à 32 ° F (0 ° C) mais inférieure à 104 ° F (40 ° C). Ne pas entreposer à l'extérieur ou dans les véhicules.



RÈGLES GÉNÉRALES DE SÉCURITÉ

SERVICE

1. Ne faites réparer l'appareil que par du personnel qualifié, utilisant uniquement des pièces de rechange identiques, assurant de ce fait la sécurité de l'outil.
2. Ne réparez jamais les batteries endommagées. L'entretien des batteries ne doit être effectué que par le fabricant ou des prestataires de services agréés.

RISQUE RÉSIDUEL

Utiliser un équipement de protection individuelle.

1. Des niveaux sonores élevés peuvent causer des dommages auditifs. Portez toujours une protection auditive lorsque vous utilisez cet outil.

2. Le port d'une protection oculaire/ faciale peut réduire le risque d'éjection de la douille à grande vitesse de l'outil, en raison d'une mauvaise insertion de la douille pendant le fonctionnement.
3. Testez l'outil pour confirmer le sens de rotation avant une utilisation pratique. Cela réduira le danger potentiel dû à un sens de rotation inattendu.
4. Une utilisation prolongée causera de la fatigue à l'utilisateur. Des pauses périodiques sont recommandées pour la sécurité des utilisateurs.
5. Évitez de ranger cet outil dans un endroit soumis à une forte humidité.
6. Portez des gants anti-vibrations et n'utilisez pas l'outil pendant une période prolongée.

CONSIGNES DE SÉCURITÉ

Le but des symboles de sécurité est d'attirer votre attention sur d'éventuels dangers. Les symboles de sécurité et les explications qui les accompagnent méritent votre attention et votre compréhension. Les avertissements des symboles n'éliminent pas à eux seuls tout danger. Les instructions et avertissements qu'ils donnent ne remplacent pas les mesures appropriées de prévention des accidents.

AVERTISSEMENT

Assurez-vous de lire et de comprendre toutes les instructions de sécurité de ce manuel, y compris tous les symboles d'alerte de sécurité tels que «DANGER», «AVERTISSEMENT» et «MISE EN GARDE» avant d'utiliser cet outil. Le non-respect de toutes les instructions ci-dessous peut entraîner un choc électrique, un incendie et / ou des blessures graves.

SIGNIFICATION DES SYMBOLES

 **SYMBOLE D'ALERTE DE SÉCURITÉ**: indique un DANGER, un AVERTISSEMENT ou une MISE EN GARDE. Peut être utilisé conjointement avec d'autres symboles ou pictogrammes.

DANGER Signale une situation de danger imminent qui, si elle n'est pas évitée, entraînera la mort ou des blessures graves.



AVERTISSEMENT Signale une situation potentiellement dangereuse qui, si elle n'est pas évitée, pourrait entraîner la mort ou des blessures graves.



MISE EN GARDE Signale une situation potentiellement dangereuse qui, si elle n'est pas évitée, pourrait entraîner des blessures mineures ou modérées.











AVERTISSEMENT

Lisez tous les avertissements de sécurité désignés par le symbole  et toutes les instructions.

SYMBOLES DE SÉCURITÉ

Certains des symboles suivants peuvent être utilisés sur cet outil. Veuillez les regarder et apprendre leur signification. Une interprétation correcte de ces symboles vous permettra d'utiliser l'outil de manière plus efficace et plus sûre.

Situation Dangereuse	Précaution	Symbole
Utilisation de la visseuse à percussion sans fil	Dispositifs à décharge électrostatique pouvant être dangereux pour les porteurs de stimulateurs cardiaques. Si l'humidité relative est inférieure à 20 %, veuillez utiliser un éliminateur d'électricité statique pour réduire le phénomène afin d'éviter le risque de choc électrique par électrostatique.	
Visseuse à percussion sans fil	Protection oculaire	
Visseuse à percussion sans fil	Lisez attentivement le manuel d'instructions avant de procéder au démarrage, à l'utilisation, à l'entretien ou à toute autre tâche sur l'outil.	
Visseuse à percussion sans fil	Protection auditive	
Utilisation de la visseuse à percussion sans fil	Portez des gants anti-vibrations et n'utilisez pas l'outil pendant une période prolongée.	
Courant continu	Type ou caractéristique du courant	
Vitesse à vide	Vitesse de rotation à vide	
Construction Classe II	Construction à double isolation	
Par minute	Révolutions, coups, vitesse orbitale, etc., par minute	.../min or min ⁻¹



Pour garantir la sécurité et la fiabilité, toutes les réparations doivent être effectuées par un technicien de maintenance qualifié.

REGLES DE SECURITE SPECIFIQUES1

AVERTISSEMENT DE SECURITE POUR VISSEUSE A PERCUSSION

1. Tenez la visseuse à choc par les surfaces de préhension isolées lors de toute opération au cours de laquelle l'embout pourrait entrer en contact avec des fils cachés ou son propre cordon. Le contact avec un fil «sous tension» rendra également les parties métalliques exposées de l'outil «sous tension» et peut électrocuter l'opérateur.
2. Utilisez la batterie uniquement avec le chargeur mentionné ci dessous :

BATTERIE	CHARGEUR
DB-1850P	DC-18A

AVERTISSEMENT

A utiliser uniquement avec une batterie Li-Ion **m7**.

A utiliser uniquement avec le chargeur de batterie **m7**.

3. Portez toujours des lunettes de protection lorsque vous utilisez cet outil.
4. Prévenir les vibrations et utiliser la visseuse à percussion dans un court laps de temps. Il convient de porter des gants absorbant les vibrations et de veiller à ce que les parties des gants ne se détachent pas afin d'éviter qu'elles ne soient happées par la visseuse à percussion.
5. Assurez-vous que l'interrupteur horaire / anti-horaire est en position OFF avant d'insérer une batterie. L'insertion de la batterie dans un appareil électro-portatif allumé peut provoquer des accidents.
6. Inspectez l'embout de vissage avec attention, à la recherche d'éventuelles fissures ou traces d'usure avant installation sur la visseuse à percussion.
7. Les embouts, les douilles et les outils deviennent chauds pendant le fonctionnement. Portez des gants lorsque vous les touchez.
8. Retirez la batterie avant de changer les accessoires. Un démarrage accidentel peut se produire car les appareils électro-portatifs avec une batterie insérée sont en état de fonctionnement permanent.

AVERTISSEMENT

Certaines poussières créées par le ponçage, la coupe, le meulage, perçage ou autres activités de construction peuvent contenir des produits chimiques connus pour provoquer le cancer, des malformations congénitales ou d'autres troubles de la reproduction. Voici quelques exemples de ces produits chimiques:

- plomb provenant de peintures à base de plomb
- Silice cristallin provenant de briques et de ciment et d'autres produits de maçonnerie.
- Arsenic et chrome provenant du bois d'oeuvre ayant réagi chimiquement.

Votre risque lié à ces expositions varie en fonction de la fréquence à laquelle vous effectuez ce type de travail. Pour réduire votre exposition à ces produits chimiques: travaillez dans un endroit bien ventilé et travaillez avec un équipement de sécurité approuvé.

CONSIGNES DE SÉCURITÉ POUR LE CHARGEUR

1. Avant d'utiliser le chargeur de batteries, lisez toutes les instructions et avertissements dans ce présent manuel et sur le chargeur, sur la batterie et sur le produit à batterie pour éviter toute mauvaise utilisation et blessure ou dommage éventuel.

MISE EN GARDE

Pour réduire le risque de décharge électrique ou dommage au chargeur et à la batterie, ne chargez que les batteries lithium-ion marquées spécifiquement sur votre chargeur. Les autres types de batteries peuvent exploser, provoquant des blessures ou des dommages.

2. N'utilisez pas le chargeur à l'extérieur ni dans des conditions humides. Si l'eau entre dans le chargeur, le risque de décharge électrique augmente.
3. L'utilisation d'un accessoire non-recommandé ou vendu par le fabricant du chargeur peut causer un risque d'incendie, de décharge électrique ou de blessures.
4. Ne malmenez pas le câble ni le chargeur. Ne portez jamais le chargeur par le câble. Ne débranchez jamais l'outil du secteur en tirant sur le câble. Ceci pourrait endommager le câble ou le chargeur et créer un risque de décharge électrique. Remplacez immédiatement tout câble endommagé.
5. Assurez-vous que le cordon est placé en lieu sûr pour que personne ne marche ou ne trébuché dessus, et qu'il ne soit pas sujet à être endommagé ou soumis à une tension d'une quelconque autre manière. Ceci réduira le risque de chutes accidentelles qui pourraient provoquer des blessures et endommager le câble, créant un risque de décharge.
6. Protégez le câble et le chargeur de la chaleur pour éviter d'endommager le boîtier et les pièces internes.

7. Protégez les parties plastiques de l'essence, de l'huile, des produits à base de pétrole etc. Ces matières contiennent des produits chimiques qui peuvent endommager, fragiliser ou détruire le plastique.

8. N'utilisez une rallonge qu'en cas de nécessité absolue. L'utilisation d'une rallonge inadéquate peut entraîner un risque d'incendie, de choc électrique ou d'électrocution. S'il faut utiliser une rallonge, assurez-vous que :

La fiche du cordon comporte le même nombre de broches que celles du chargeur et que ses broches sont de mêmes forme et taille.

Le cordon est bien câblé et en bon état. La taille est assez grande pour l'intensité nominale du chargeur comme spécifié ci-dessous:

La longueur du cordon (pieds) 25' 50' 100'

Taille du cordon (AWG) **16 (AWG)**

NOTE: AWG = American Wire GaugeSilice

9. Ne faites pas fonctionner le chargeur avec un câble d'alimentation ou prise endommagés, en raison du risque de court-circuit et de décharge électrique. Si le chargeur est endommagé, faites-le réparer par un technicien agréé chez **m7**.
10. Ne faites pas fonctionner le chargeur s'il a reçu un choc violent, s'il est tombé, ou s'il a été autrement endommagé de quelque manière que ce soit. Apportez le chargeur à un technicien agréé chez **m7** pour un contrôle électrique pour déterminer si le chargeur est en bon état de fonctionnement.
11. Ne démontez pas le chargeur. Apportez-le à un technicien agréé chez **m7** lorsqu'un entretien ou une réparation est nécessaire. Un chargeur mal ré-assemblé peut entraîner un risque de choc électrique, d'électrocution ou d'incendie.
12. Débranchez le chargeur de la prise secteur avant de procéder à son nettoyage ou à son entretien. Cette précaution réduira le risque de décharge électrique.

13. Débranchez le chargeur de l'alimentation en dehors des périodes d'utilisation. Ceci réduira le risque de décharge électrique et de dommage au chargeur si des articles en métal tombent dans l'ouverture. Ceci évitera également des dommages en cas de surtension.
14. Risque de décharge électrique. Ne touchez pas la partie non-isolée du connecteur de sortie ni la borne non-isolée de la batterie.
15. Gardez précieusement ces instructions. Consultez-les fréquemment et utilisez-les pour informer les autres utilisateurs de cet outil. Si vous prêtez cet outil à quelqu'un d'autre, prêtez-lui également ces instructions pour éviter une mauvaise utilisation du produit et d'éventuelles blessures.

AVERTISSEMENT

Certaines poussières créées par le ponçage, la coupe, le meulage, perçage ou autres activités de construction peuvent contenir des produits chimiques connus pour provoquer le cancer, des malformations congénitales ou d'autres troubles de la reproduction. Voici quelques exemples de ces produits chimiques:

■ plomb provenant de peintures à base de plomb

■ Arsenic et chrome provenant du bois d'oeuvre ayant réagi chimiquement.

Votre risque lié à ces expositions varie en fonction de la fréquence à laquelle vous effectuez ce type de travail. Pour réduire votre exposition à ces produits chimiques: travaillez dans un endroit bien ventilé et travaillez avec un équipement de sécurité approuvé.

INFORMATIONS GENERALES

1. Le numéro de série de Mighty Seven est composé de l'année en 2ème/3ème chiffres et du mois indiqués par le 4ème/5ème chiffre.



DESCRIPTION DE L'OUTIL

CONTRÔLE D'UTILISATION



Cet outil est conçu pour le serrage et desserrage de vis.

1. Pièces principales de la DS-203

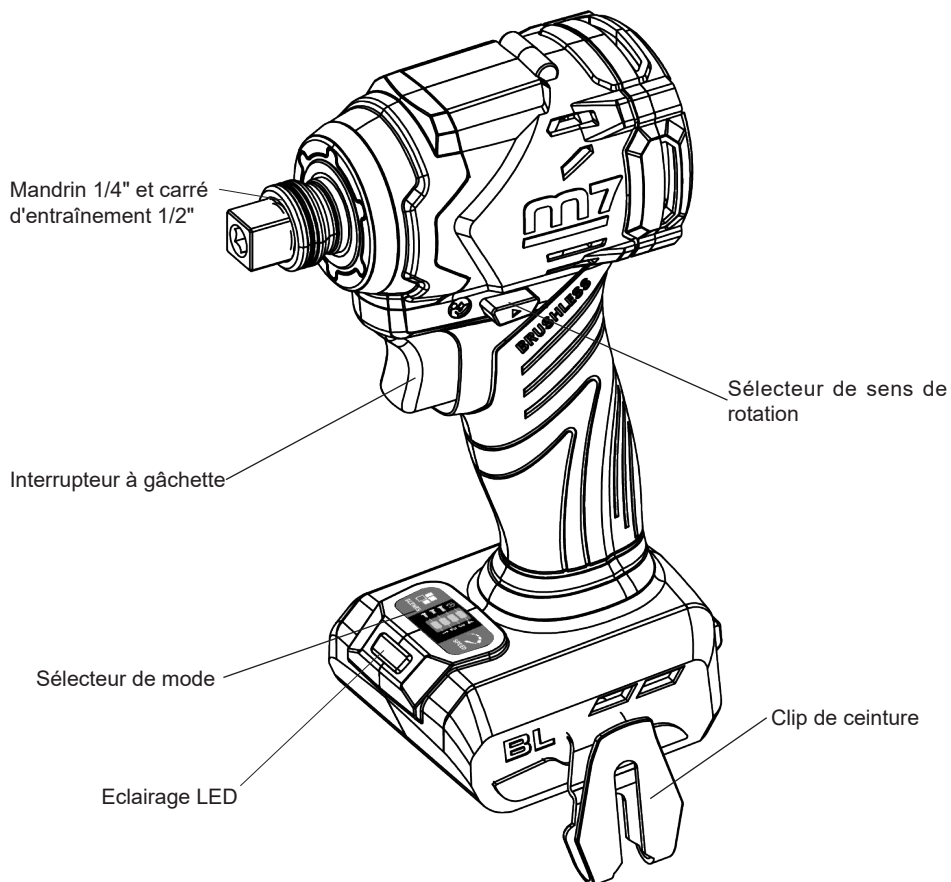

CARACTERISTIQUES DE L'OUTIL

Model	DS-203
Carré conducteur	1/4" (6,35mm) / 1/2" (12,7mm)
Capacité des boulons	M5-M12
Couple maximal (FT-LB / Nm)	270 Nm / 540 Nm
Batterie Li-Ion	DB-1850P (5.0Ah)
Entrée chargeur	220-240V~
Plage de température admissible (°C)	0°C -40°C
Tension nominale	18Vd.c. (18)
Impacts par minute (/min)	I: 0-1400 II: 0-1800 III: 0-3500 IV:0-4000
Vitesse à vide (min-1)	I: 0-1200 II: 0-1900 III: 0-2500 IV:0-3200
Poids (kg)	1.1

NOTE : En raison de la poursuite du programme de développement, les spécifications de ce manuel sont données comme informations générales et ne sont pas fixes. Nous nous réservons le droit d'effectuer, à tout moment et sans préavis, des changements ou des alternances de pièces, de raccords et d'accessoires jugés nécessaires pour quelque raison que ce soit.

DS-203 : Testé sans charge en suspension comme tournevis

Mesure du niveau de pression acoustique pondéré A : $L_{pFA} = 96$ dB, incertitude $K_{pA} = 2.5$ dB

Niveau de puissance acoustique pondéré A en cours de calcul : $L_{WA} = 104$ dB, incertitude $K_{WA} = 2.5$ dB

Niveau de vibration (m/s^2) : $10,7 m/s^2$, incertitude $K = 1,5 m/s^2$

AVERTISSEMENT Prévenir les vibrations et utiliser la clé en peu de temps. Porter des gants absorbant les vibrations et veiller à ne pas desserrer les parties des gants pour éviter de s'emmêler avec une clé.

1. Les fonctions LED du chargeur :

Voyant LED	Bloc-batterie	LED rouge	LED verte	ACTION	
Problème de température (voir manuel)		Batterie chaude/froide	Allumé	Éteint	Le processus de charge commencera une fois la température entre 5°C et 40°C
Batterie défectueuse		Défectueuse	Clignotant	Éteint	Le bloc-batterie ou le chargeur est défectueux
En charge		En charge	Éteint	Clignotant	En charge
Batterie chargée		Chargée	Éteint	Allumé	La charge est terminée

2. Indicateur de charge :

Ce bloc-batterie Lithium-Ion est équipé d'un indicateur de charge qui indique la charge restante de la batterie. Appuyez sur le bouton de l'indicateur de charge pour afficher les indicateurs LED. Ces indicateurs resteront allumés pendant environ 4 secondes.

Remarque : L'indicateur de charge peut être utilisé si le bloc-batterie est attaché à l'outil ou non.

	● ● ● ●	80-100% de Charge
	● ● ● ○	60-79% de Charge
	● ● ○ ○	40-59% de Charge
	● ○ ○ ○	20-39% de Charge
	●* ○ ○ ○	En dessous de 20% de Charge
	●* ●* ●* ●*	Complètement déchargé
●* ○ ●* ○	Problème de température	

3. Indicateur de charge faible :

- Si les témoins LED sur l'indicateur de charge clignotent rapidement en permanence lorsque la gâchette sur la clé est appuyée, le bloc-batterie est déchargé et il faut le recharger.
- Contrairement à d'autres types de bloc-batterie, les blocs-batterie Lithium-Ion fournissent une puissance constante soutenue pendant toute la durée de la batterie. Cet outil ne perdra pas progressivement de puissance lorsque vous travaillez. Pour signaler que le bloc-batterie arrive à la fin de sa durée de charge, l'alimentation à l'outil s'arrêtera rapidement. Les quatre témoins LED de l'indicateur de charge clignoteront une fois la batterie complètement déchargée. Quand ceci arrive, enlevez l'outil de la pièce à travailler et rechargez le bloc-batterie au besoin.

Remarque: Les témoins LED de l'indicateur de charge peuvent clignoter en cas de surcharge ou de températures élevées.

4. Quand recharger le bloc-batterie

Mettez le bloc-batterie sur le chargeur pour le redémarrer quand la batterie est protégée. Le bloc-batterie Lithium-Ion peut être rechargé à tout moment et sans effet de "mémoire" lors de la recharge suite à une décharge partielle. Il n'est pas nécessaire de décharger la batterie avant de recharger.

Enlevez le bloc-batterie de l'outil quand cela vous convient.

- Utilisez l'indicateur de charge pour déterminer quand il faut recharger le bloc-batterie.
- Vous pouvez "faire l'appoint" de la charge de la batterie avant de commencer un grand travail ou une longue période d'utilisation.



ASSEMBLAGE

⚠ AVERTISSEMENT

Si une pièce est cassée ou manquante, N'essayez PAS de fixer la batterie ou de faire fonctionner l'outil jusqu'à ce que la pièce cassée ou manquante soit remplacée. Le non-respect de cette consigne peut entraîner des blessures graves.

⚠ AVERTISSEMENT

N'essayez pas de modifier cet outil ou de créer des accessoires non recommandés pour une utilisation avec cet outil. Une telle altération ou modification constitue une mauvaise utilisation et pourrait entraîner une situation dangereuse pouvant causer des blessures graves.

⚠ AVERTISSEMENT

Votre outil ne doit jamais être connecté à la source d'alimentation lorsque vous assemblez des pièces, effectuez des réglages, installez ou retirez des accessoires, nettoyez ou lorsqu'il n'est pas utilisé. La déconnexion de l'outil empêchera un démarrage accidentel,

ce qui pourrait entraîner des blessures graves.

DEBALLAGE

1. Retirez soigneusement l'outil et tous les accessoires du carton. Assurez-vous que tous les articles énumérés dans la liste de colisage sont inclus.
2. Inspectez soigneusement l'outil pour vous assurer qu'aucune casse ou dommage ne s'est produit pendant l'expédition.
3. Ne jetez pas le matériel d'emballage avant d'avoir soigneusement inspecté et utilisé l'outil de manière satisfaisante.

ASSEMBLY

INSTALLATION DE LA BATTERIE (FIG. 1)

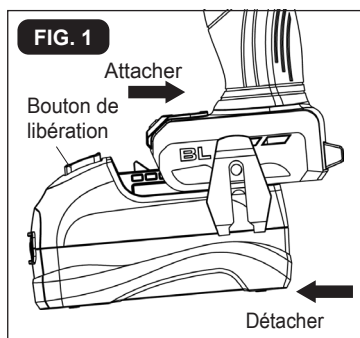

1. Vérifiez que l'outil est bien éteint.
2. Alignez la nervure surélevée du bloc-batterie avec les rainures situées sous l'outil sans fil, puis faites glisser le bloc-batterie sur l'outil.

AVIS : Assurez-vous que le loquet du bloc-batterie s'enclenche et que le bloc-batterie est bien en place dans l'outil sans fil avant de l'utiliser.

RETIRER LA BATTERIE (FIG 2)

1. S'assurer que l'outil sans fil est éteint.
2. Appuyez sur le bouton de libération de la batterie situé sur la batterie pour la libérer.
3. Tirez la batterie et enlevez-la de l'outil sans fil.

UTILISATION

INTERRUPTEUR DE DÉCLENCHEMENT (FIG. 2)

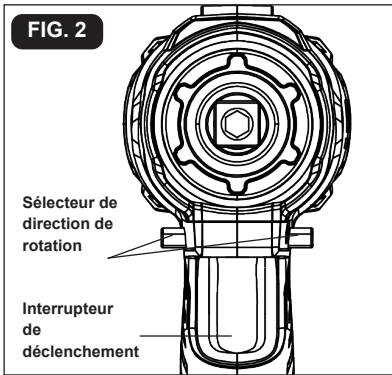

1. Pour allumer la visseuse à percussion, appuyez sur l'interrupteur de déclenchement.
2. Pour l'éteindre, relâchez l'interrupteur de déclenchement.

VITESSE VARIABLE

L'interrupteur de déclenchement à vitesse variable offre une vitesse plus élevée avec une pression de déclenchement accrue et une vitesse plus faible avec une pression réduite.

SÉLECTEUR DE SENS DE ROTATION (AVANT/VERROUILLAGE CENTRAL/ARRIÈRE) (FIG. 3)

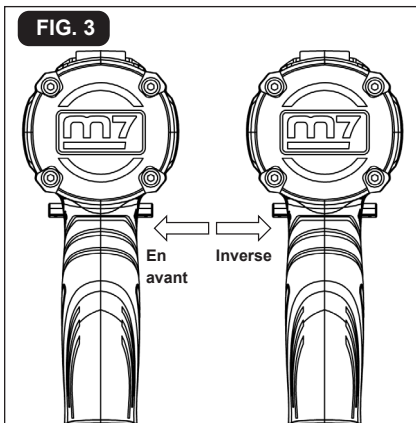

Le sens de rotation est réversible et est contrôlé par un sélecteur situé au-dessus de l'interrupteur de déclenchement. Avec la visseuse à percussion maintenu en position de fonctionnement normale : positionnez le sélecteur de direction de rotation à gauche de l'outil pour une rotation vers l'avant ; positionner le sélecteur de sens de rotation à droite de l'outil pour la rotation inverse. Le réglage de l'interrupteur en position OFF (verrouillage central) permet de réduire le risque de démarrage accidentel lorsqu'il n'est pas utilisé.







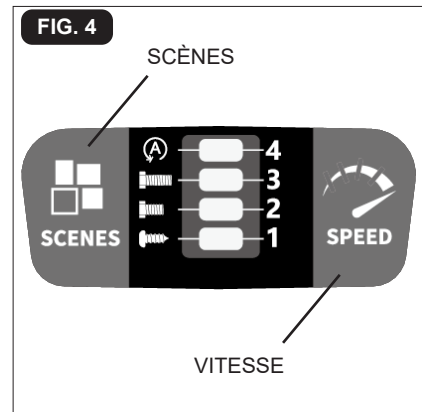

REMARQUE: Pour éviter d'endommager le rapport, laissez la visseuse à percussion s'arrêter complètement avant de changer le sens de rotation.

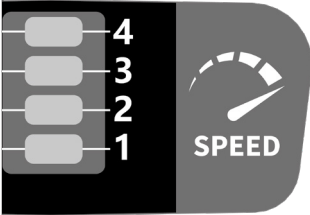
REMARQUE : la visseuse à percussion ne fonctionnera pas à moins que la direction du sélecteur de rotation ne soit entièrement engagée à gauche ou à droite.



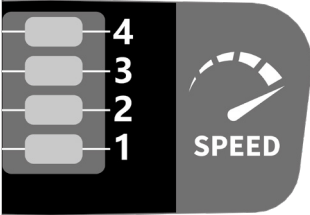

SÉLECTEUR DE MODE (FIG. 4)

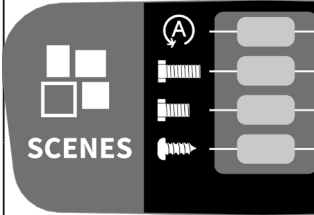

FONCTIONNEMENT EN MODE VITESSE

	Sélection de la vitesse d'impact à quatre vitesses en sens horaire (le voyant vert est allumé)	
		4 - (Max.): 4,000 / min
		3 - (Haut): 3,500 / min
		2 - (milieu): 1,800 / min
		1 - (faible): 1,400 / min
	Sélection de la vitesse d'impact à quatre vitesses en sens anti horaire (le voyant vert est allumé)	
		4 - (Max.): 4,000 / min
		3 - (Haut): 3,500 / min
		2 - (milieu): 1,800 / min
		1 - (faible): 1,400 / min

FUNCTIONNEMENT EN MODE VITESSE

 <p>SCENES</p>	 <p>En sens anti-horaire uniquement</p>	<p>Lorsque le voyant rouge est allumé, commencez à tourner rotation inverse pour desserrer ; elle s'arrêtera automatiquement lorsque la vis sera desserrée.</p>
	 <p>En sens horaire uniquement</p>	<p>Tôle épaisse (troisième voyant rouge allumé) : Vissage dans une tôle d'acier épaisse à grande vitesse. Arrêt en cas de détection d'une résistance et réduit la vitesse d'impact. Empêche l'arrachement ou la rupture des têtes de vis, convient pour les tôles de plus de 5 mm.</p>
	 <p>uniquement</p>	<p>Tôle d'acier mince (deuxième voyant rouge allumé) : Vissage de la tôle d'acier mince à vitesse élevée et s'arrête lorsqu'une résistance est détectée. Empêche les vis de se casser ou la fissuration de la tôle.</p>
	 <p>uniquement</p>	<p>Bois (premier voyant rouge allumé) : Visser le bois lentement et en augmentant la vitesse jusqu'à la vitesse maximale après avoir détecté une résistance. Empêche le bois de se fissurer.</p>

OPERATION

1. Fixez la batterie à la visseuse à percussion
2. Positionnez le sélecteur de direction de rotation à gauche de l'outil pour la rotation vers l'avant et appuyez sur l'interrupteur de déclenchement pour allumer le voyant de mode.
3. Appuyez sur le sélecteur de mode pour changer la vitesse: appuyez une fois pour bas, appuyez deux fois pour moyen et appuyez une troisième fois pour haut.
4. Pour rendre la fonction d'arrêt automatique disponible, appuyez sur le sélecteur de mode et maintenez-le enfoncé pendant trois secondes: l'indicateur d'arrêt automatique brillera. Lorsqu'un boulon/écrou est suffisamment serré, l'outil arrête automatiquement l'impact et la rotation après environ une seconde.
5. Pour désactiver la fonction d'arrêt automatique, appuyez à nouveau sur le sélecteur de mode pendant trois secondes. L'indicateur d'arrêt automatique s'éteint.

FREIN ÉLECTRIQUE

la visseuse à percussion est équipée d'un frein électrique. Lorsque l'interrupteur de déclenchement est relâché, le frein électrique s'enclenche automatiquement pour arrêter rapidement la rotation.

LAMPE DE TRAVAIL LED (FIG. 5)

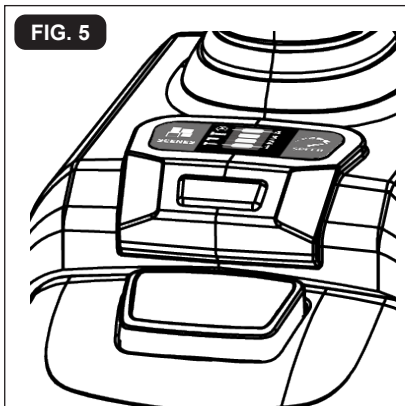

Lorsque l'interrupteur à gâchette est enfoncé. Ceci permet d'éclairer davantage la surface de la pièce de la pièce à usiner, ce qui permet de travailler dans des zones peu éclairées. La lumière s'éteint automatiquement dans les 10 secondes après avoir relâché la gâchette.

INSTALLATION DU CLIP DE CEINTURE (FIG. 6)

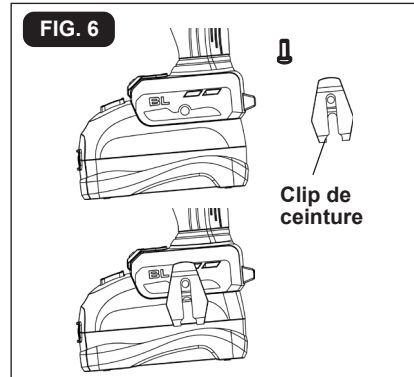

1. Retirez la batterie de l'outil.
2. Alignez la nervure du clip de ceinture avec le trou sur la base de la visseuse à percussion
3. Insérez la vis et serrez solidement la vis avec un tournevis.

RETRAIT DU CLIP DE CEINTURE

1. Retirez la batterie de l'outil.
2. Utilisez un tournevis pour desserrer la vis qui attache le clip de ceinture à la visseuse à percussion.
3. Retirez la vis et le clip de ceinture.

OPERATION

INSTALLATION DES EMOBOTS (FIG.8)

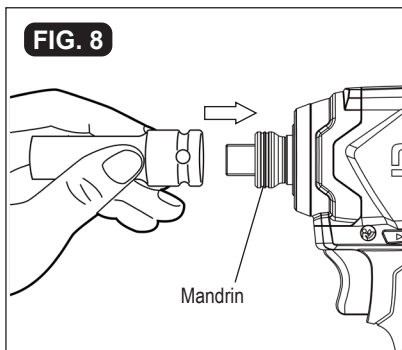

1. Verrouiller la gachette en plaçant le sélecteur de sens de rotation en position OFF (centre).
2. Pour installer la douille, la pousser sur le carré conducteur de l'outil jusqu'à ce qu'elle se verrouille.
3. Pour retirer la douille, une résistance peut se produire.

RETRAIT D'EMBOU

1. Verrouillez la gachette sur la visseuse à percussion en plaçant le sélecteur de direction en position centrale.
2. Tirez la bague du mandrin vers l'avant de l'outil.
3. L'embout devrait sortir du mandrin automatiquement, sinon, retirez simplement l'embout.

SERRAGE ET DESSERRAGE DES VIS

1. Installez l'embout correctement.
2. Appliquez juste assez de pression pour maintenir l'embout engagé sur la vis.
3. Appliquez une pression minimale sur la gachette. Augmentez la vitesse uniquement lorsque le contrôle peut être maintenu.

SERRAGE ET DESSERRAGE DES ÉCROUS ET DES BOULONS

Le contrôle de vitesse variable doit être utilisé avec prudence pour les écrous et les boulons. La meilleure technique consiste à démarrer lentement, en augmentant la vitesse à mesure que l'écrou ou le boulon avance. Réglez bien l'écrou ou le boulon en ralentissant l'outil jusqu'à l'arrêt. Si cette procédure n'est pas suivie, l'outil aura tendance à se bloquer dans vos mains lorsque l'écrou ou le boulon se bloque.

UTILISATION

Procédure de recharge

La batterie est fournie partiellement chargée. Pour garantir les meilleures performances de la batterie, chargez-la entièrement dans le chargeur avant la première utilisation. Un bloc-batterie DB-1850P entièrement déchargé prendra environ 50 minutes à recharger pour dans des températures de 0°C à 40°C.

1. Chargez le bloc-batterie Lithium-Ion avec le chargeur adéquat.
2. Connectez le chargeur à l'alimentation.
3. Alignez la nervure en saillie du bloc-batterie sur la rainure dans le chargeur.
4. Glissez le bloc-batterie dans le chargeur.
5. Le chargeur communiquera avec le bloc-batterie pour évaluer l'état de ce dernier.
6. Les indicateurs de charge LED clignoteront de droite à gauche pendant le chargement. Ceci fait partie du processus normal de charge.

7. Une fois le processus de charge terminé, l'indicateur LED vert restera allumé et les indicateurs de charge LED s'allumeront lorsque le bouton power est appuyé et la batterie est sur le chargeur.

8. Le bloc-batterie chargera entièrement s'il reste sur le chargeur, mais il ne surchargera pas.

NOTE : Pour votre confort, le chargeur peut fonctionner avec la plupart des générateurs et onduleurs de 300 watts ou plus.

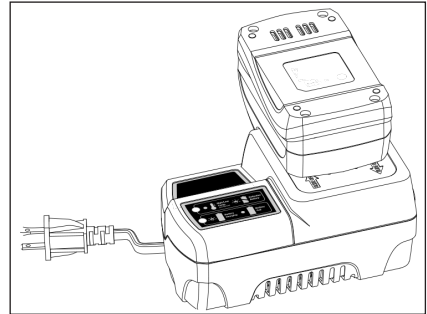

ENTRETIEN

L'outil peut être nettoyé le plus efficacement possible avec de l'air sec comprimé. Portez toujours des lunettes de sécurité lorsque vous nettoyez les outils à l'air comprimé.

Évitez d'utiliser des solvants lors du nettoyage des pièces en plastique. La plupart des plastiques sont susceptibles d'être endommagés par divers types de solvants commerciaux et peuvent être endommagés par leur utilisation. Utilisez des chiffons propres pour enlever la saleté, la poussière, l'huile, la graisse, etc.

AVANT CHAQUE UTILISATION

1. Inspectez l'outil, l'interrupteur marche / arrêt et les accessoires pour repérer les éventuels dommages.
2. Recherchez les éventuelles pièces endommagées, manquantes ou usées. Tous les roulements de cet outil sont lubrifiés avec une quantité suffisante de lubrifiant de haute qualité

pour la durée de vie de l'unité dans des conditions normales. Par conséquent, aucune lubrification supplémentaire n'est requise.

3. Vérifiez qu'il n'y a pas de vis desserrées, de mauvais alignement ou de grippage des pièces mobiles ou toute autre condition pouvant affecter le fonctionnement.
4. En cas de vibrations ou de bruits anormaux, éteignez immédiatement l'outil et corrigez le problème avant de continuer à l'utiliser.
5. Retirez la batterie de la clé à chocs avant de nettoyer ou d'effectuer tout entretien. L'utilisation d'air comprimé peut être la méthode de nettoyage la plus efficace. Portez toujours des lunettes de sécurité lorsque vous nettoyez les outils à l'air comprimé.

LUBRIFICATION

Tous les roulements de cet outil sont lubrifiés avec une quantité suffisante de lubrifiant de haute qualité pour la durée de vie de l'unité dans des conditions normales. Par conséquent, aucune lubrification supplémentaire n'est requise.

ACCESSORIES

NO

DEPANNAGE

Problème	CAUSE	SOLUTION
La visseuse à percussion ne fonctionne pas	La batterie est vide	Chargez la batterie
	L'outil est en surchauffe	Laissez refroidir l'outil

ENVIRONMENT PROTECTION



1. L'outil, les accessoires et l'emballage doivent être triés pour un recyclage respectueux de l'environnement.
2. Les outils électriques et les accessoires à la fin de leur durée de vie contiennent encore de grandes quantités de matières premières et de plastiques de valeur qui peuvent également être réinjectés dans un processus de recyclage.
3. Certaines poussières créées par le travail contiennent des produits chimiques nocifs doivent être collectées par un site spécial de recyclage des ordures.

Entretien

1. Dans le cas d'une garantie, d'une réparation ou de l'achat de pièces de rechange, contactez toujours un centre de service agréé. Munissez-vous de la carte de service ainsi que la facture.
2. La garantie ne couvre ni l'usure normale, ni la surcharge ni l'utilisation inappropriée.



Visseuse à percussion sans fil
Référence article : DS - 203

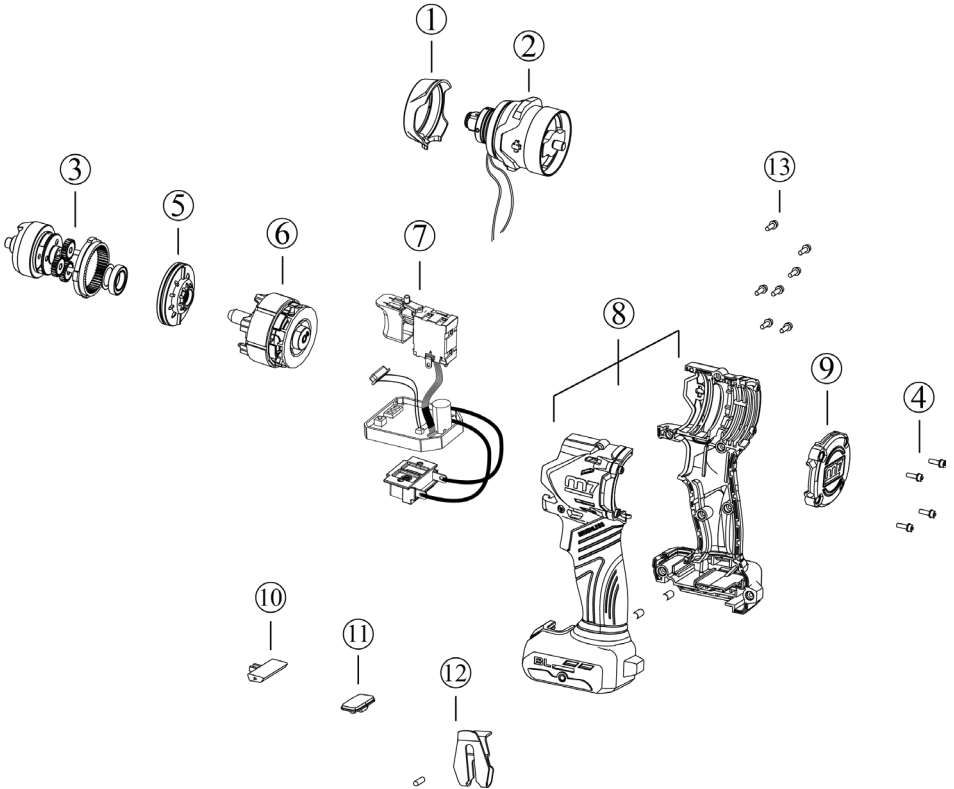

Pièces détachées DS - 203

NO.	INDEX NO.	DESCRIPTION	Q'TY
1	DS-203P01	RUBBER	1
2	DS-203T02	ANVIL ASSY AND LED	1 SET
3	DS-203T03	HAMMER ASSY	1 SET
4	DS-203T04	SCREW (4 pcs)	1 SET
5	DS-203T05	GEAR COVER	1 SET
6	DS-203T06	BRUSHLESS MOTOR	1 SET
7	DS-203T07	PCB ASSY	1 SET
8	DS-203T08	HOUSING R & L	1 SET
9	DS-203P09	REAR COVER	1
10	DS-203P10	REVERSING LEVER	1
11	DS-203P11	SPEED PAD	1
12	DS-203T12	HOLDER	1 SET
13	DS-203T13	SCREW (7 pcs)	1 SET

Warranty Card

Manufacturer's limited warranty

Mighty Seven International Co., LTD. offers limited warranty to the products manufactured by *Mighty Seven* and sold by its worldwide authorized dealers. The limited warranty only applies to products that are defective in material and workmanship and does not apply to products which have been abused, misused, service representatives. If there is a defective product of *Mighty Seven*, please send it prepaid to the dealer where it was purchased from along with address and contact information. Repairs or replacements are warranted as described above; otherwise, the service of repairs or replacements will be charged.

Please Keep This card For Warranty

Date of Purchase	Model No.
warranty Expiration Date:	serial No
Distributor Stamp	
	

Date of Purchase :	Model No :
warranty Expiration Date :	serial No :
Name :	
Company Name :	
Address :	
Tel :	Fax :
E-mail :	
Type of Business:	
<input type="checkbox"/> Agriculture	<input type="checkbox"/> Paint & Body Repair
<input type="checkbox"/> General Auto Repair	<input type="checkbox"/> Public Work/Gov.Utilities
<input type="checkbox"/> Tire	<input type="checkbox"/> Factory
<input type="checkbox"/> Truck Maintenance/Repair	<input type="checkbox"/> Home Use
<input type="checkbox"/> Car Maker	<input type="checkbox"/> Other

ALLGEMEINE SICHERHEITSBESTIMMUNGEN

ALLGEMEINE LEISTUNGSWERKZEUG SICHERHEITS-WARNUNGEN

Das Werkzeug dient zum Eindrehen und Lösen von Schrauben und Muttern.

WARNING

Lesen Sie alle Anweisungen!
Die Nichtbeachtung der unten aufgeführten Sicherheitshinweise kann zu Stromschlägen, Feuer und / oder schweren Körperverletzungen führen.

Bewahren Sie alle Warnungen und Anweisungen zum späteren Nachschlagen auf.

Der Begriff „Elektrowerkzeug“ in den Warnungen bezieht sich auf Ihr netzbetriebenes (schnurgebundenes) Elektrowerkzeug oder batteriebetriebenes (schnurloses) Elektrowerkzeug.

SICHERHEIT DES ARBEITSBEREICHS

1. Halten Sie den Arbeitsbereich sauber und gut beleuchtet. Überfüllte oder dunkle Bereiche führen zu Unfällen.
2. Betreiben Sie Elektrowerkzeuge nicht in explosionsgefährdeten Bereichen, z. B. in Gegenwart von nicht brennbaren Flüssigkeiten, Gasen oder Staub. Power tools erzeugen Funken, die Staub oder Dämpfe entzünden können.
3. Halten Sie Kinder und Umstehende fern, während Sie ein Elektrowerkzeug bedienen. Ablenkungen können dazu führen, dass Sie die Kontrolle verlieren.

ELEKTRISCHE SICHERHEIT

1. Power Tool Stecker müssen mit der Steckdose übereinstimmen. Ändern Sie den Stecker niemals in irgendeiner Weise. Verwenden Sie keine Adapterstecker mit geerdeten Elektrowerkzeugen. Unveränderte Stecker und passende Steckdosen verringern das Risiko eines Stromschlags.
2. Vermeiden Sie den Körperkontakt mit geerdeten Oberflächen wie Rohren, Heizkörpern, Herden und Kühlschränken. Wenn Ihr Körper geerdet ist, besteht ein erhöhtes Risiko eines Stromschlags.
3. Setzen Sie Elektrowerkzeug weder Regen noch Nässe aus. Wasser, das in ein

Elektrowerkzeug eindringt, erhöht das Risiko eines Stromschlags.

4. Niemals das Kabel missbrauchen. Verwenden Sie niemals das Kabel zum Tragen, Ziehen oder Herausziehen des Elektrowerkzeugs. Halten Sie das Kabel von Hitze, Öl und scharfen Kanten fern. Beschädigte oder verwickelte Kabel erhöhen Sie das Risiko eines Stromschlags.
5. Wenn Sie ein Elektrowerkzeug im Freien betreiben, verwenden Sie ein Verlängerungskabel, das für den Außenbereich geeignet ist, es verringert das Risiko eines Stromschlags.
6. Wenn Sie ein Elektrowerkzeug an einem feuchten Ort betreiben müssen, verwenden Sie ein Fehlerstromschutzgerät (RCD) für eine geschützte Versorgung. Die Verwendung eines Fehlerstromschutzgeräts reduziert das Risiko eines Stromschlags.

PERSÖNLICHE SICHERHEIT

1. Seien Sie wachsam. Achten Sie darauf, was Sie tun, und arbeiten Sie ruhig und überlegt mit einem Elektrowerkzeug. Verwenden Sie das Gerät nicht, wenn Sie müde sind, sich nicht konzentrieren können oder wenn Ihre Reaktionsfähigkeit durch die Einnahme von Drogen, Alkohol oder Medikamenten beeinträchtigt ist. Ein Moment der Unaufmerksamkeit beim Bedienen eines Elektrowerkzeugs kann zu schweren Verletzungen führen.
2. Tragen Sie Kleidung, persönliche Schutzausrüstung und immer eine Schutzbrille. Das Tragen persönlicher Schutzkleidung und -ausrüstung wie Atemmaske, rutschfesten Schuhen, Helm oder Gehörschutz verringert das Verletzungsrisiko.
3. Vermeiden Sie versehentliches Zünden. Stellen Sie sicher, dass sich das Elektrowerkzeug in der Position "OFF" (= Aus) befindet, bevor Sie den Stecker in die Steckdose stecken und /oder die Batterie anschließen. Das Tragen des Geräts mit dem Finger am Schalter oder das Einstecken des Geräts im eingeschalteten Zustand kann zu Unfällen führen.

ALLGEMEINE SICHERHEITSBESTIMMUNGEN

- Entfernen Sie alle Werkzeuge oder Schraubenschlüssel, bevor Sie das Elektrogerät einschalten. Ein Werkzeug oder ein Schraubenschlüssel in einem beweglichen Teil des Geräts kann zu Verletzungen führen.
- Vermeiden Sie unsichere Körperpositionen. Finden Sie eine sichere Position und halten Sie Ihr Gleichgewicht jederzeit aufrecht. Auf diese Weise können Sie das elektrische Gerät im Falle einer unerwarteten Situation besser steuern.
- Geeignete Kleidung tragen. Tragen Sie keine lose Kleidung oder Schmuck. Halten Sie Haare, Kleidung und Handschuhe von beweglichen Teilen fern. Lose Kleidung, Schmuck und lange Haare können sich in beweglichen Teilen verfangen.
- Wenn Saug- und Staubsammelvorrichtungen angebracht werden können, stellen Sie sicher, dass diese sicher angebracht sind und ordnungsgemäß verwendet werden. Die Verwendung dieser Geräte verringert das Staubrisiko.
- Lassen Sie nicht zu, dass die Vertrautheit, die Sie durch den häufigen Gebrauch von Werkzeugen gewonnen haben, dazu führt, dass Sie selbstgefällig werden und die Sicherheitsgrundsätze für Werkzeuge ignorieren. Eine unvorsichtige Handlung kann innerhalb von Sekundenbruchteilen zu schweren Verletzungen führen.
- Nicht auf einer Leiter oder auf wackeligem Untergrund verwenden. Eine stabiler Untergrund auf einer festen Oberfläche ermöglicht eine bessere Kontrolle des Elektrowerkzeugs in unerwarteten Situationen.
- Halten Sie die Griffe trocken, sauber und frei von Öl und Fett. Rutschige Hände können das Elektrowerkzeug nicht sicher steuern.
- Tragen Sie immer eine Schutzbrille mit Seitenschutz. Alltagsbrillen können stoßfeste Gläser haben, aber sie sind KEINE Schutzbrillen. Das Befolgen dieser Regel reduziert das Risiko von Augenverletzungen.
- Schützen Sie Ihre Lungen. Tragen Sie eine Staubmaske, wenn die Operation staubig ist. Die Einhaltung dieser Regel verringert das Risiko schwerer Körperverletzungen.
- Schützen Sie Ihr Gehör. Tragen Sie Gehörschutz für lange Betriebszeiten. Die Einhaltung dieser Regel verringert das Risiko schwerer Verletzungen.

VERWENDUNG UND WARTUNG DES ELEKTROWERKZEUGS

- Überlasten Sie das Gerät nicht. Verwenden Sie das richtige Elektrowerkzeug für Ihre Aufgabe. Mit dem richtigen Werkzeug arbeiten Sie im angegebenen Arbeitsbereich besser und sicherer.
- Verwenden Sie keine Elektrowerkzeuge mit einem defekten Schalter. Ein Elektrowerkzeug mit einem defekten Schalter ist gefährlich und muss repariert werden.
- Ziehen Sie den Stecker aus der Steckdose und / oder den Akku aus dem Werkzeug, bevor Sie Einstellungen vornehmen, das Zubehör wechseln oder das Gerät aufbewahren. Diese Vorsichtsmaßnahme verhindert ein versehentliches Zünden des Gerätes.
- Bewahren Sie nicht verwendete Elektrowerkzeuge außerhalb der Reichweite von Kindern auf. Verhindern Sie die Verwendung des Geräts durch Personen, die mit dem Gerät nicht vertraut sind oder diese Anweisungen nicht gelesen haben. Elektrowerkzeuge sind gefährlich, wenn sie von unerfahrenen Personen verwendet werden.
- Warten Sie das Elektrowerkzeug sorgfältig. Stellen Sie sicher, dass die beweglichen Teile ausgerichtet sind und nicht kleben, und daß kein Teil so stark beschädigt ist, dass der Betrieb des Geräts beeinträchtigt wird. Lassen Sie beschädigte Teile reparieren, bevor Sie das Gerät verwenden. Viele Unfälle werden durch unsachgemäße Wartung von Elektrowerkzeugen verursacht.
- Schärfen Sie Ihre Schneidwerkzeuge und reinigen Sie sie. Sorgfältig gewartete Schneidwerkzeuge mit scharfen Schneidkanten verklemmen sich weniger und sind leichter zu führen.
- Verwenden Sie das Elektrowerkzeug, Zubehör, Klingen usw. gemäß diesen Anweisungen und auf die für diesen Gerätetyp vorgeschriebene Weise. Berücksichtigen Sie die Arbeitsbedingungen und die durchgeführten Aktivitäten. Die

ALLGEMEINE SICHERHEITSBESTIMMUNGEN

Verwendung von Elektrowerkzeugen für andere als die vorgesehenen Anwendungen kann zu gefährlichen Situationen führen.

8. Halten Sie Griffe und Greifflächen trocken, sauber und frei von Öl und Fett. Rutschige Griffe und Greifflächen ermöglichen keine sichere Handhabung und Kontrolle des Werkzeugs in unerwarteten Situationen.
9. Halten Sie Elektrowerkzeuge in der Nähe von isolierten Greifflächen, wenn Sie eine Operation durchführen, bei der das Schneidwerkzeug mit einer versteckten Verkabelung oder einem eigenen Kabel in Berührung kommen kann. Der Kontakt mit einem Draht "unter Strom" macht auch die freiliegenden Metallteile des Werkzeugs und kann den Bediener schockieren.
10. Kennen Sie Ihr Elektrowerkzeug. Lesen Sie das Produkthandbuch sorgfältig durch. Erfahren Sie mehr über die Anwendungen und Einschränkungen sowie die spezifischen und potenziellen Gefahren, die mit diesem Tool verbunden sind. Die Einhaltung dieser Regeln reduzieren das Risiko von Stromschlägen, Bränden oder schweren Verletzungen.
11. Verwenden Sie keine beschädigten oder veränderten Akkus oder Werkzeuge. Beschädigte oder veränderte Batterien können ein unvorhersehbares Verhalten zeigen, das zu Feuer, Explosion oder Verletzungsgefahr führen kann.
12. Setzen Sie einen Akku oder Werkzeug keinem Feuer oder übermäßiger Temperatur aus. Explosionsgefahr bei Einwirkung von Feuer oder Temperaturen über 130 °C (Temperatur „265 °F“).
13. Befolgen Sie alle Ladeanweisungen und laden Sie den Akku oder das Werkzeug nicht außerhalb des in der Anleitung angegebenen Temperaturbereichs. Unsachgemäßes Aufladen oder bei Temperaturen außerhalb des angegebenen Bereichs kann den Akku beschädigen und die Brandgefahr erhöhen.



HINWEIS

Der Akku muss vor der Verwendung aufgeladen werden.

ALLGEMEINE SICHERHEITSBESTIMMUNGEN

ZUSÄTZLICHE SICHERHEITSREGELN FÜR DEN SCHLAGSCHRAUBER

1. Halten Sie Elektrowerkzeuge an den isolierten Greifflächen, wenn Sie eine Operation durchführen, bei der das Schneidwerkzeug mit einer versteckten Verkabelung oder einem eigenen Kabel in Berührung kommen kann. Der Kontakt mit einem "stromführenden" Draht macht die freiliegenden Metallteile des Werkzeugs "lebendig" und kann den Bediener schocken.
2. Verwenden Sie eine Zange oder eine andere, praktische Möglichkeit, das Teil zu stützen und an einer stabilen Plattform zu befestigen. Das Halten der Arbeit mit der Hand oder gegen den Körper ist instabil und kann zu Kontrollverlust führen.
3. Bohren, befestigen oder bohren Sie keine vorhandenen Wände oder andere blinde Bereiche, in denen elektrische Leitungen vorhanden sein können. Wenn diese Situation unvermeidbar ist, trennen Sie alle Sicherungen oder Leistungsschalter, die die Baustelle versorgen.
4. Tragen Sie immer eine Schutzbrille oder einen Augenschutz, wenn Sie dieses Werkzeug verwenden.
5. Spitzen, Steckdosen und Werkzeuge erwärmen sich während des Betriebs. Tragen Sie Handschuhe, wenn Sie sie berühren.
6. Tragen Sie Gehörschutz, wenn Sie das Werkzeug über einen längeren Zeitraum verwenden. Längere Exposition gegenüber hochintensivem Lärm kann zu Hörverlust führen.
7. Verwenden Sie dicke, gepolsterte Handschuhe und begrenzen Sie die Expositionszeit durch häufige Ruhephasen. Vibrationen, die durch die Wirkung des Bohrhammers oder Schlagschraubendrehers verursacht werden, können für Ihre Hände und Arme schädlich sein.
8. Befestigen Sie das Werkstück. Halten Sie es niemals in der Hand oder an den Beinen. Instabile Unterstützung kann zu Kontrollverlust und Verletzungen führen.
9. Vermeiden Sie einen versehentlichen Start. Stellen Sie sicher, dass sich der vordere/ hintere Schalter in der AUS-Position befindet, bevor Sie eine Batterie einsetzen. Das Tragen von Geräten mit dem Finger am Schalter oder das Einsetzen der Batterie in ein Gerät mit eingeschaltetem Schalter führt zu Unfällen.
10. Entfernen Sie die Batterie, bevor Sie das Zubehör wechseln. Ein versehentlicher Start kann auftreten, da batteriebetriebene Geräte mit eingelegtem Akku betriebsbereit sind.
11. Bereiten Sie sich beim Anziehen oder Entfernen einer Mutter auf ein Reaktionsmoment vor. Das Werkzeuggehäuse kann dazu neigen, sich beim Ein- oder Ausbau der Mutter in die entgegengesetzte Richtung der Dornumdrehung zu drehen, abhängig je nach der Drehmomenteinstellung des Werkzeugs.
12. Bedienen Sie das Werkzeug nicht, wenn Sie es an Ihrer Seite tragen. Der Dorn könnte sich mit der Kleidung verheddern und Verletzungen könnten die Folge sein.
13. Legen Sie das Werkzeug nur dann auf die Vorrichtung, wenn das Werkzeug ausgeschaltet ist. Rotationssteuerungswerkzeuge können aus dem Verbindungselement gleiten.
14. Verwenden Sie dieses Werkzeug nicht als Bohrer. Werkzeuge mit Anschlagkupplungen sind nicht für Bohranwendungen ausgelegt. Das Tool kann automatisch und ohne Vorwarnung ausgeschaltet werden.
15. Seien Sie vorsichtig beim Anziehen langer

ALLGEMEINE SICHERHEITSBESTIMMUNGEN

Schrauben. Es besteht die Gefahr, dass das Werkzeug vom Befestigungskopf abrutscht, abhängig von der Art der verwendeten Steckdose oder Spitze. Testen Sie zuerst und seien Sie während des Schraubvorgangs vorsichtig, um sicherzustellen, dass Sie nicht verletzt werden, wenn der Schraubbit oder -steckschlüssel aus der Halterung rutscht.

16. Für beste Ergebnisse sollte Ihr Akkugerät an einem Ort aufgeladen werden, an dem die Temperatur über 32°F (0°C), aber unter 104°F (40°C) liegt. Nicht im Freien oder in Fahrzeugen lagern.

ALLGEMEINE SICHERHEITSBESTIMMUNGEN

WARTUNG

1. Lassen Sie das Gerät nur von qualifiziertem Personal mit nur identischen Ersatzteilen reparieren, um die Sicherheit des Werkzeugs zu gewährleisten.
2. Warten Sie niemals beschädigte Akkus. Die Wartung von Batteriepacks sollte nur vom Hersteller oder autorisierten Dienstleistern durchgeführt werden.

WARTUNG

Persönliche Schutzausrüstung verwenden.

1. Hohe Schallpegel können zu Gehörschäden führen. Tragen Sie immer einen Gehörschutz beim Betrieb dieses Werkzeugs.

2. Testen Sie das Werkzeug, um die Drehrichtung vor dem praktischen Gebrauch zu bestätigen. Dadurch wird die potenzielle Gefahr aufgrund einer unerwarteten Drehrichtung verringert.
3. Längerer Gebrauch führt zu Ermüdung des Benutzers. Aus Sicherheitsgründen werden regelmäßige Pausen empfohlen.
4. Lagern Sie dieses Werkzeug nicht an Orten, an denen es hoher Luftfeuchtigkeit ausgesetzt ist.
5. Verhindern Sie Vibrationen und verwenden Sie den Schlüssel in kurzer Zeit. Tragen Sie vibrationsdämpfende Handschuhe und achten Sie darauf, dass sich keine Teile der Handschuhe lösen, um ein Verfangen durch den Schraubenschlüssel zu verhindern.

SICHERHEITS-HINWEISE

Sicherheitssymbole sollen Sie auf mögliche Gefahren aufmerksam machen. Die Sicherheitssymbole und die dazugehörigen Erklärungen verdienen Ihre Aufmerksamkeit und Ihr Verständnis. Symbolwarnungen allein beseitigen nicht alle Gefahren. Die Anweisungen und Warnungen, die sie geben, sind kein Ersatz für geeignete Unfallverhütungsmaßnahmen.

WARNUNG

Lesen und verstehen Sie alle Sicherheitshinweise in diesem Handbuch, einschließlich aller Sicherheitswarnsymbole wie „GEFAHR“, „WARNUNG“ und „VORSICHT“, bevor Sie dieses Tool verwenden. Die Nichtbeachtung aller nachstehenden Anweisungen kann zu Stromschlägen, Bränden und / oder schweren Verletzungen führen.

SYMBOL BEDEUTUNG

 **SICHERHEITSWARNSYMBOL:** Zeigt eine GEFAHR, WARNUNG oder VORSICHT an. Kann mit anderen Symbolen oder Piktogrammen verwendet werden.

GEFAHR Weist auf eine unmittelbar gefährliche Situation hin, die, wenn sie nicht vermieden wird, zum Tod oder zu schweren Verletzungen führen kann.



WARNUNG Weist auf eine potenziell gefährliche Situation hin, die, wenn sie nicht vermieden wird, zum Tod oder zu schweren Verletzungen führen kann.



VORSICHT Weist auf eine potenziell gefährliche Situation hin, die, wenn sie nicht vermieden wird, zu leichten oder mittelschweren Verletzungen führen kann.









WARNUNG

Lesen Sie alle mit dem Symbol  gekennzeichneten Sicherheitshinweise und Anweisungen.

SICHERHEITS SYMBOLE

Einige dieser folgenden Symbole können für dieses Gerät verwendet werden. Bitte lesen Sie gründlich die Symbole und deren Bedeutung. Durch die richtige Interpretation dieser Symbole können Sie das Werkzeug besser und sicherer bedienen.

Gefährlicher Ort	Vorsicht	Markierung
Akku-Schlagschrauber benutzen	Elektrostatische Entladungsgeräte, die für Personen mit Herzschrittmachern gefährlich sein können. Wenn die relative Luftfeuchtigkeit weniger als 20 % beträgt, verwenden Sie bitte einen statischen Eliminator, um das elektrostatische Phänomen zu unterdrücken und die Gefahr eines elektrischen Schlags durch elektrostatische Aufladung zu verhindern.	
Akku-Schlagschrauber	Augenschutz mit Sicherheitsglas	
Akku-Schlagschrauber	Lesen Sie die Bedienungsanleitung sorgfältig durch, bevor Sie mit der Inbetriebnahme, dem Betrieb, der Wartung oder anderen Arbeiten am Werkzeug fortfahren.	
Akku-Schlagschrauber	Gehörschutz	
Akku-Schlagschrauber benutzen	Verhindern Sie Vibrationen und die Verwendung von Schraubenschlüsseln in kurzer Zeit. Tragen Sie vibrationsdämpfende Handschuhe und achten Sie darauf, dass sich keine Teile der Handschuhe lösen, um ein Verfangen durch den Schraubenschlüssel zu verhindern.	
Gleichstrom	Art oder Eigenschaft des Stroms	
Leerlaufdrehzahl	Drehzahl ohne Last	n_0
Konstruktion der Klasse II	Doppelt isolierte Konstruktion	
Pro Minute	Umdrehungen, Hübe, Oberflächengeschwindigkeit Orbits usw. pro Minute	.../min or min ⁻¹



WARNUNG

Um Sicherheit und Zuverlässigkeit zu gewährleisten, sollten alle Reparaturen von einem qualifizierten Servicetechniker durchgeführt werden.

SPEZIFISCHE SICHERHEITS-REGELN

SPEZIFISCHE SICHERHEITSBESTIMMUNGEN FÜR SCHLAGSCHRAUBER

1. Halten Sie den Schlagschrauber an den isolierten Greifflächen fest, wenn Sie Arbeiten ausführen, bei denen der Bohrer mit versteckten Drähten oder seinem eigenen Kabel in Kontakt kommen kann. Der Kontakt mit einem "stromführenden" Draht führt auch dazu, dass freiliegende Metallteile des Werkzeugs "spannungsführend" werden und den Bediener schockieren können.

2. Verwenden Sie den Akku nur mit dem unten genannten Ladegerät:

AKKU	Ladegerät
DB-1850P	DC-18A

WARNING

Benutzung nur mit  Li-Ionen Akku.

Benutzung nur mit  Ladegerät.

3. Tragen Sie bei Verwendung dieses Werkzeugs immer einen Augenschutz.
4. Verhindern Sie Vibrationen und den Einsatz eines Schlagschraubers in einer kurzen Zeit. Tragen Sie vibrationsabsorbierende Handschuhe und achten Sie darauf, dass sich keine Teile der Handschuhe lösen, in denen sich der Schlagschrauber verfangen kann.
5. Stellen Sie sicher, dass der Schalter auf OFF steht, bevor Sie eine Batterie einlegen. Das Einlegen des Akkus in ein eingeschaltetes, tragbares Gerät kann zu Unfällen führen.
6. Überprüfen Sie die Schlagbuchse sorgfältig auf Risse oder Abnutzungserscheinungen, bevor Sie sie am Schlagschrauber anbringen.
7. Bits, Sockel und Werkzeuge werden während des Betriebs heiß. Tragen Sie Handschuhe, wenn Sie sie berühren.
8. Entfernen Sie den Akku, bevor Sie das Zubehör wechseln. Ein versehentlicher Start kann auftreten, da tragbare Geräte mit eingelegter Batterie in einem dauerhaften Betriebszustand sind.

WARNING

Einige Stäube, die durch Schleifen, Schneiden, Bohren oder andere Bautätigkeiten entstehen, können Chemikalien enthalten, von denen bekannt ist, dass sie Krebs, Geburtsfehler oder andere reproduktive Schäden verursachen. Hier einige Beispiele für diese Chemikalien:

- Blei aus bleihaltigen Farben
- Kristalline Kieselsäure aus Ziegeln und Zement und anderen auerwerksprodukten,
- Arsen und Chrom aus chemisch umgesetztem Holz.

Ihr Risiko durch diese Expositionen hängt davon ab, wie oft Sie diese Art von Arbeit ausführen. So verringern Sie die Exposition gegenüber diesen Chemikalien: Arbeiten Sie in einem gut belüfteten Bereich und mit zugelassener Sicherheitsausrüstung.

SICHERHEITSHINWEISE FÜR DAS LADEGERÄT

1. Lesen Sie vor der Verwendung des Ladegeräts alle Anweisungen und Warnungen in diesem Handbuch sowie auf dem Ladegerät, der Batterie und dem Batterieprodukt, um Missbrauch und mögliche Verletzungen oder Beschädigungen zu vermeiden.

VORSICHT

Um das Risiko eines Stromschlags oder einer Beschädigung des Ladegeräts und des Akkus zu verringern, laden Sie nur Lithium-Ionen Akkus, die speziell auf Ihrem Ladegerät angegeben sind. Andere Batterietypen können explodieren und Verletzungen oder Schäden verursachen.

2. Verwenden Sie das Ladegerät nicht im Freien oder bei Feuchtigkeit. Wenn Wasser in das Ladegerät gelangt, steigt das Risiko eines Stromschlags.

3. Die Verwendung von Zubehör, das vom Hersteller des Ladegeräts nicht empfohlen oder verkauft wird, kann zu Brand, Stromschlag oder Verletzungen führen.

4. Missbrauchen Sie weder das Kabel noch das Ladegerät. Tragen Sie das Ladegerät niemals am Kabel. Trennen Sie das Werkzeug niemals vom Netz, indem Sie am Kabel ziehen. Dies könnte das Kabel oder das Ladegerät beschädigen und einen Stromschlag verursachen. Ersetzen Sie beschädigte Kabel sofort.

5. Stellen Sie sicher, dass das Kabel an einem sicheren Ort aufbewahrt wird, damit niemand darauf treten oder darüber stolpern kann und dass es keinen Beschädigungen oder anderen Belastungen ausgesetzt ist. Dies verringert das Risiko versehentlicher Stürze, die zu Verletzungen führen und das Kabel beschädigen können, wodurch die Gefahr eines Stromschlags besteht.

6. Schützen Sie das Kabel und das Ladegerät vor Hitze, um Schäden am Gehäuse und an den Innenteilen zu vermeiden.

7. Schützen Sie die Kunststoffteile vor Benzin, Öl, Erdölprodukten usw. Diese

Materialien enthalten Chemikalien, die Kunststoff beschädigen, schwächen oder zerstören können.

8. Verwenden Sie nur dann ein Verlängerungskabel, wenn dies unbedingt erforderlich ist. Die Verwendung eines ungeeigneten Verlängerungskabels kann zu Feuer, Stromschlag oder Stromschlag führen. Wenn ein Verlängerungskabel verwendet werden muss, stellen Sie Folgendes sicher:

- daß der Stecker des Kabels die gleiche Anzahl von Stiften hat wie der des Ladegeräts, und seine Stifte die gleiche Form und Größe haben.
- daß das Kabel gut verdrahtet und in gutem Zustand ist.
- daß die Größe groß genug für die unten angegebene Stromstärke des Ladegeräts ist:

Kabellänge (Fuß) 25' 50' 100'

Taille du cordon (AWG) **16 (AWG)**

ANMERKUNG: AWG = American Wire Gauge
(amerikanische Drahtstärke)

9. Betreiben Sie das Ladegerät nicht mit einem beschädigten Netzkabel oder Stecker, da die Gefahr eines Kurzschlusses und eines Stromschlags besteht. Wenn das Ladegerät beschädigt ist, lassen Sie es von einem autorisierten Techniker bei **m7** reparieren.

10. Betreiben Sie das Ladegerät nicht, wenn es einen schweren Schlag erlitten hat, heruntergefallen ist oder auf andere Weise beschädigt wurde. Bringen Sie das Ladegerät zu einem autorisierten Techniker bei **m7**, um eine elektrische Überprüfung durchzuführen, um festzustellen, ob das Ladegerät in einwandfreiem Zustand ist.

11. Bauen Sie das Ladegerät nicht auseinander. Bringen Sie es zu einem autorisierten Techniker bei **m7**, wenn eine Wartung oder Reparatur erforderlich ist. Ein falsch zusammengebautes Ladegerät kann zu Stromschlägen, Stromschlägen oder Bränden führen.

12. Ziehen Sie den Netzstecker aus der Steckdose, bevor Sie das Gerät reinigen oder warten. Diese Vorsichtsmaßnahme verringert das Risiko eines Stromschlags.
13. Trennen Sie das Ladegerät von der Stromversorgung, wenn es nicht verwendet wird. Dies verringert das Risiko eines Stromschlags und einer Beschädigung des Ladegeräts, wenn Metallgegenstände in die Öffnung fallen. Dies verhindert auch Schäden im Falle eines Stoßes.
14. Stromschlaggefahr! Berühren Sie nicht den nicht-isolierten Teil des Ausgangsanschlusses oder den nicht-isolierten Anschluss der Batterie.
15. Bewahren Sie diese Anweisungen sicher auf. Probieren Sie sie regelmäßig aus und informieren Sie andere über dieses Tool. Wenn Sie dieses Tool an eine andere Person ausleihen, leihen Sie die Anweisungen auch aus, um Missbrauch des Produkts und mögliche Verletzungen zu vermeiden.

WARNUNG

Einige Stäube, die durch Schleifen, Schneiden, Schleifen, Bohren oder andere Bautätigkeiten entstehen, können Chemikalien enthalten, von denen bekannt ist, dass sie Krebs, Geburtsfehler oder andere reproduktive Schäden verursachen. Hier einige Beispiele für diese Chemikalien:

- Blei aus bleihaltigen Farben
- Arsen und Chrom aus chemisch umgesetztem Holz.

Ihr Risiko durch diese Expositionen hängt davon ab, wie oft Sie diese Art von Arbeit ausführen. So verringern Sie die Exposition gegenüber diesen Chemikalien: Arbeiten Sie in einem gut belüfteten Bereich und mit zugelassener Sicherheitsausrüstung.

ALLGEMEINE INFORMATION

1. Die Seriennummer von Mighty Seven zeigt das Jahr in der 2./3. Ziffer und die Monate in der 4./5. Ziffer an.



BETRIEBSKONTROLLE



Das Werkzeug dient zum Eindrehen und Lösen von Schrauben und Muttern.

1. Hauptteile von DS-203

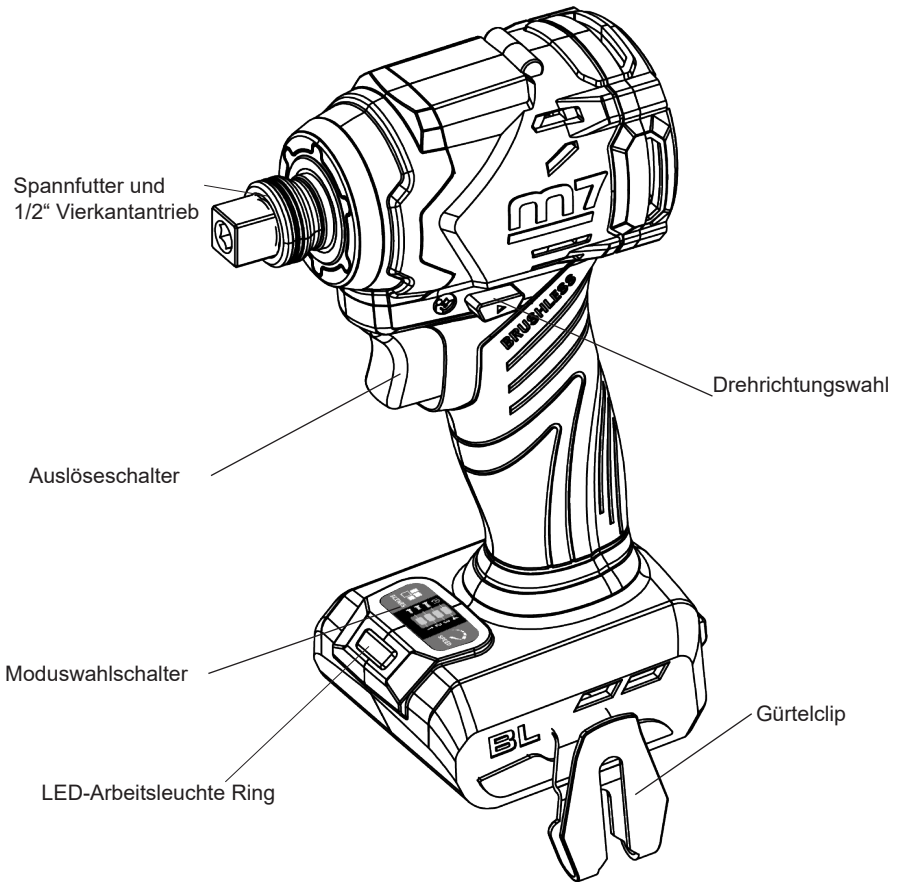

TECHNISCHE GERÄTEDATEN

Modell	DS-203
Antrieb	1/4" (6,35mm) / 1/2" (12,7mm)
Bolzen-Kapazität	M5-M12
Maximal Anzug	270Nm
Li-Ionen-Akkupack	DB-1850P (5.0Ah)
Ladeeingang (V)	220-240V~
Zulässiger Temperaturbereich (°C)	0°C -40°C
Nennspannung	18Vd.c. (18)
Stöße pro Minute (/min)	I: 0-1400 II: 0-1800 III: 0-3500 IV:0-4000
Leerlaufdrehzahl (min-1)	I: 0-1200 II: 0-1900 III: 0-2500 IV:0-3200
Gewicht (kg)	1.1

HINWEIS: Aufgrund des fortlaufenden Entwicklungsprogramms gelten die Spezifikationen in diesem Handbuch, die der allgemeinen Information dienen, als unverbindlich. Wir behalten uns das Recht vor, jederzeit und ohne vorherige Ankündigung Änderungen oder Ergänzungen an Teilen, Armaturen und Zubehör vorzunehmen, die wir aus welchem Grund auch immer für notwendig erachten.

DS-203: Getestet ohne Last wie ein Schraubendreher

A-bewerteter Schalldruckpegel: $L_{pA} = 96$ dB, Messunsicherheit $K_{pA} = 2.5$ dB

A-bewerteter Schallleistungspegel in Berechnung: $L_{WA} = 104$ dB, Messunsicherheit $K_{WA} = 2.5$ dB

Vibrationspegel (m/s^2): $10,7$ m/s^2 , Unsicherheit $K = 1,5$ m/s^2

WARNUNG Verhindern Sie Vibrationen und den Einsatz eines Schlagschraubers in einer kurzen Zeit. Tragen Sie vibrationsabsorbierende Handschuhe und achten Sie darauf, dass sich keine Teile der Handschuhe lösen, in denen sich der Schlagschrauber verfangen kann.

1. LED-ANZEIGE LADEGERÄT

LED ANZEIGE		AKKU	LED ROT	LED GRÜN	ACTION
HI/LO TEMP. (SIEHE ANLEITUNG)		Heiße/Kalte Batterie	An	Aus	Ladevorgang beginnt wenn Batterie zwischen 0°C-40°C
DEFEKTE BATTERIE		Defekt	Blinkend	Aus	Akku oder Ladergerät defekt
BATTERIE LADEN		Laden	Aus	Blinkend	Laden
BATTERIE VOLL		Volle Ladung	Aus	An	Ladevorgang komplett Wartungs-Laden

2. Ladeanzeige

Dieser Lithium-Ionen-Akku ist mit einer Ladeanzeige ausgestattet, über die die Restlaufzeit des Akkus angezeigt wird. Drücken Sie die Anzeigentaste, um die LED-Lichter anzuzeigen. Die LED-Lichter bleiben ca. 4 Sekunden eingeschaltet.

ANMERKUNG: Die Ladeanzeige kann unabhängig davon verwendet werden, ob die Batterie im Werkzeug ein- oder ausgesteckt ist.

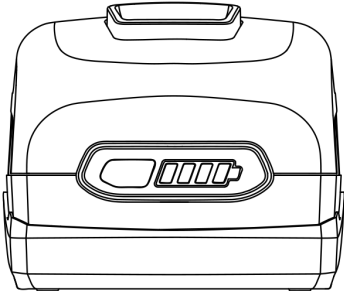

- ● ● ● 80-100% Ladung
- ● ● ○ 60-79% Ladung
- ● ○ ○ 40-59% Ladung
- ○ ○ ○ 20-39% Ladung
- * ○ ○ ○ Unter 20% Ladung
- * ●* ●* ●* Völlig entladen
- * ○ ●* ○ Hohe/Tiefe Temperatur

3. ANZEIGE SCHWACHE LADUNG

- Wenn die LED-Anzeigen an der Ladeanzeige beim Drücken des Auslösers auf der Taste schnell und kontinuierlich blinken, wird der Akku entladen und muss aufgeladen werden.
- Im Gegensatz zu anderen Arten von Akkus liefern Lithium-Ionen Akkus für die Dauer des Akkus eine konstante und dauerhafte Leistung. Dieses Werkzeug verliert während der Arbeit nicht allmählich an Leistung. Um zu signalisieren, dass der Akku das Ende seiner Ladezeit erreicht hat, wird die Stromversorgung des Werkzeugs schnell unterbrochen. Die vier LED-Anzeigen an der Ladeanzeige blinken, wenn der Akku vollständig entladen ist. Entfernen Sie in diesem Fall das Werkzeug vom Werkstück und laden Sie den Akku gegebenenfalls wieder auf.

Hinweis: Die LED-Anzeigen an der Ladeanzeige können bei Überlastung oder hohen Temperaturen blinken.

4. WANN DER AKKU AUFGELADEN WERDEN SOLL

Legen Sie den Akku in das Ladergerät, um ihn neu zu starten, wenn der Akku geschützt ist. Der Lithium-Ionen Akku kann beim Aufladen nach einer Teilentladung jederzeit und ohne "Memory"-Effekt aufgeladen werden. Es ist nicht erforderlich, den Akku vor dem Aufladen zu entladen. Nehmen Sie den Akku aus dem Werkzeug, wann Sie es wünschen. Verwenden Sie die Ladeanzeige, um zu bestimmen, wann der Akku aufgeladen werden soll. Sie können die Batterieladung "aufladen", bevor Sie einen großen Auftrag oder eine lange Nutzungsdauer beginnen.



EIGENSCHAFTEN

⚠️ WARNUNG

Wenn ein Teil defekt ist oder fehlt, versuchen Sie NICHT, das Netzkabel anzuschließen, den Akku anzuschließen oder das Werkzeug zu verwenden, bis das defekte oder fehlende Teil ersetzt ist. Andernfalls kann es zu schweren Verletzungen kommen.

⚠️ WARNUNG

Versuchen Sie nicht, dieses Werkzeug zu ändern oder Zubehör zu erstellen, das für die Verwendung mit diesem Werkzeug nicht empfohlen wird. Eine solche Änderung oder Modifikation ist eine unsachgemäße Verwendung und kann zu einer gefährlichen Situation führen, die zu schweren Verletzungen führen kann.

⚠️ WARNUNG

Ihr Werkzeug darf niemals an die Stromquelle angeschlossen werden, wenn Teile zusammengebaut, Einstellungen vorgenommen, Anwendungswerkzeuge installiert oder entfernt, gereinigt oder nicht

verwendet werden. Durch Trennen des Werkzeugs wird ein versehentliches Starten verhindert, das zu schweren Verletzungen führen kann.

AUSPACKEN

1. Entfernen Sie vorsichtig das Werkzeug und Zubehör aus dem Karton. Stellen Sie sicher, dass alle die in der Packliste aufgeführten Artikel vorhanden sind.
2. Überprüfen Sie das Werkzeug sorgfältig und stellen Sie sicher, dass kein Bruch oder Schaden während des Versands aufgetreten ist.
3. Entsorgen Sie nicht das Verpackungsmaterial bevor Sie das Werkzeug sorgfältig geprüft und zufriedenstellend verwendet haben.

EIGENSCHAFTEN

EINSTECKEN DES AKKUS (FIG. 1)

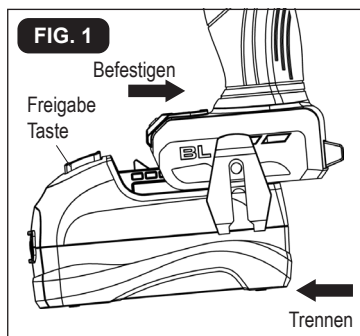

1. Stellen Sie sicher, dass das Werkzeug ausgeschaltet ist.
2. Richten Sie die erhabene Rippe am Akku an den Rillen an der Unterseite des Akku-Werkzeugs aus und schieben Sie dann den Akku auf das Werkzeug.

HINWEIS: Stellen Sie vor dem Betrieb sicher, dass die Verriegelung am Akku einrastet und der Akku am Akkugerät befestigt ist.

HERAUSNEHMEN DER BATTERIE (FIG 2)

1. Stellen Sie sicher, dass das Akku-Gerät ausgeschaltet ist.
2. Drücken Sie die atterieentriegelungstaste an der Batterie, um sie zu lösen.
3. Ziehen Sie den Akku heraus und entfernen Sie ihn vom Akku-Werkzeug.

BENUTZUNG

TRIGGER-SCHALTER (ABB. 2)

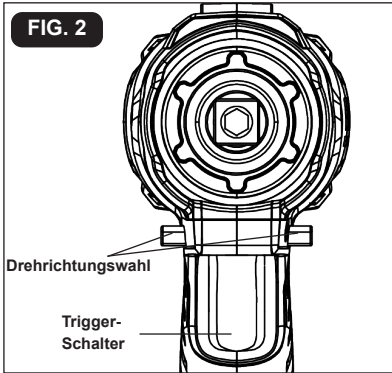

1. Um den Schlagschraubendreher einzuschalten, drücken Sie den Auslöseschalter.
2. Um es auszuschalten, lassen Sie den Triggerschalter los.

VARIABLE GESCHWINDIGKEIT

Der Triggerschalter mit variabler Drehzahl bietet eine höhere Drehzahl bei erhöhtem Auslösedruck und eine niedrigere Drehzahl bei reduziertem Druck.

DREHRICHTUNGSWAHLSCHALTER (VORWÄRTS/GESPERRT/ RÜCKWÄRTS) (ABB. 3)

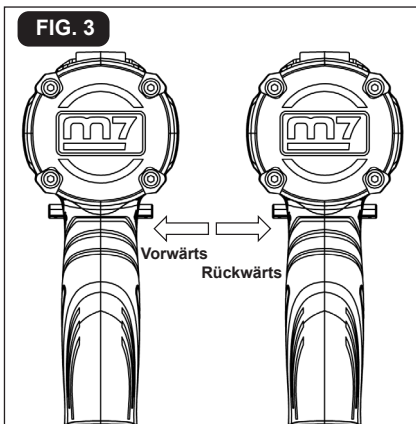

Die Drehrichtung ist umschaltbar und wird über einen Wahlschalter oberhalb des Triggerschalters gesteuert. Wenn sich der Schlagschraubendreher in der normalen Betriebsposition befindet: Positionieren Sie den Drehrichtungswähler links neben dem Werkzeug für die Vorwärtsdrehung; Positionieren Sie den Drehrichtungswähler rechts neben dem Werkzeug für die umgekehrte Drehung. Das Einstellen des Schalters auf die OFF-Position reduziert das Risiko eines versehentlichen Anfahrens bei Nichtgebrauch.







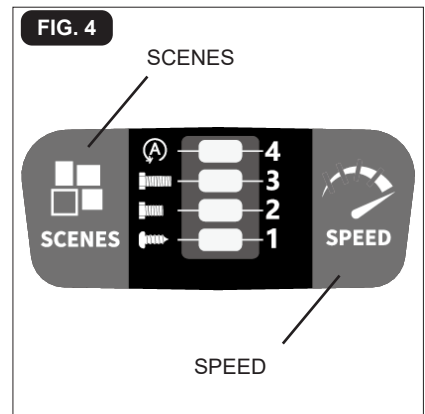

HINWEIS: Um eine Beschädigung des Zahnrad zu vermeiden, lassen Sie den Schlagschraubendreher vollständig stoppen, bevor Sie die Drehrichtung ändern.

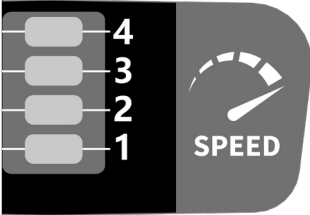
HINWEIS: Der Schlagschraubendreher funktioniert nur, wenn die Richtung des Rotationswählers nach links oder rechts voll einrastend ist.



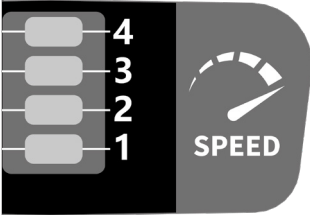

AUSWAHL (FIG. 4)

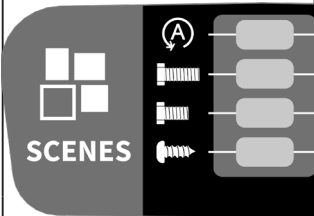

BETRIEB IM GESCHWINDIGKEITSMODUS

	Auswahl der Schlagzahl für vier Vorwärtsgänge (Grünes Licht leuchtet auf)	
		4 - (Max.): 4,000 / min
		3 - (Stark): 3,500 / min
		2 - (Mittel): 1,800 / min
		1 - (Schwach): 1,400 / min
	Auswahl der vierstufigen Rückwärtsschlagrate (Grünes Licht leuchtet auf)	
		4 - (Max.): 4,000 / min
		3 - (Stark): 3,500 / min
		2 - (Mittel): 1,800 / min
		1 - (Schwach): 1,400 / min

BETRIEB IM GESCHWINDIGKEITSMODUS

 <p>SCENES</p>	 <p>Nur Rückwärtsgang</p>	<p>Wenn das rote Licht leuchtet; beginnen Sie die Rückwärtsdrehung zum Lösen; sie wird automatisch gestoppt, wenn die Schraube gelockert ist.</p>
	 <p>Nur vorwärts</p>	<p>Dickes Eisenblech (3. rote Licht leuchtet): Einschrauben in dickes Stahlblech mit hoher Geschwindigkeit. Stoppt, wenn Widerstand erkannt wird, und verringert die Aufprallgeschwindigkeit. Verhindert das Ausreißen von Schrauben oder Bruch der Schraubenköpfe. Geeignet für Eisenbleche mit mehr als 5 mm.</p>
	 <p>Nur vorwärts</p>	<p>Dickes Eisenblech (3. rote Licht leuchtet): Einschrauben in dickes Stahlblech mit hoher Geschwindigkeit. Stoppt, wenn Widerstand erkannt wird. Verhindert das Ausreißen von Schrauben oder Rissen im Eisenblech.</p>
	 <p>Nur vorwärts</p>	<p>Holz (1. rote Licht leuchtet): Schrauben Sie das Holz langsam ein und erhöhen Sie die Geschwindigkeit auf die höchste Geschwindigkeit, nachdem Sie einen Widerstand festgestellt haben. Verhindert, dass das Holz reißt.</p>

BENUTZUNG

1. Befestigen Sie die Batterie am Schlagschraubendreher
2. Positionieren Sie den Drehrichtungswähler für die Vorwärtsdrehung links neben dem Werkzeug und drücken Sie den Triggerschalter, um die Modus-LED einzuschalten.
3. Drücken Sie den Moduswähler, um die Geschwindigkeit zu ändern: Drücken Sie einmal nach unten, drücken Sie zweimal auf Medium und drücken Sie ein drittes Mal auf Hoch.
4. Um die automatische Abschaltfunktion verfügbar zu machen, halten Sie die Modusauswahl drei Sekunden lang gedrückt: Die automatische Abschaltanzeige leuchtet. Wenn eine Schraube /Mutter fest genug ist, stoppt das Werkzeug automatisch den Aufprall und die Rotation nach etwa einer Sekunde.
5. Um die Auto-Off-Funktion zu deaktivieren, drücken Sie die Modusauswahl erneut für drei Sekunden. Die automatische Abschaltanzeige schaltet sich aus.

ELEKTRISCHE BREMSE

Der Schlagschrauber ist mit einer elektrischen Bremse ausgestattet. Wenn der Auslöseschalter losgelassen wird, schaltet sich die elektrische Bremse automatisch ein, um die Rotation schnell zu stoppen.

LED-ARBEITSLEUCHE (ABB. 5)

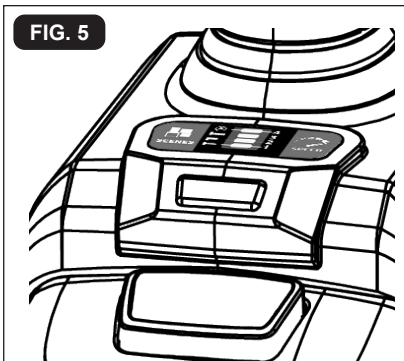

FIG. 5

Wenn der Auslöseschalter gedrückt wird. Diese sorgt für zusätzliches Licht auf der Oberfläche des Werkstücks für die Arbeit in schwach beleuchteten Bereichen. Das Licht schaltet sich automatisch innerhalb von 10 Sekunden nach dem Loslassen des Auslösers aus.

EINBAU DES GÜRTELCLIPS (ABB. 6)

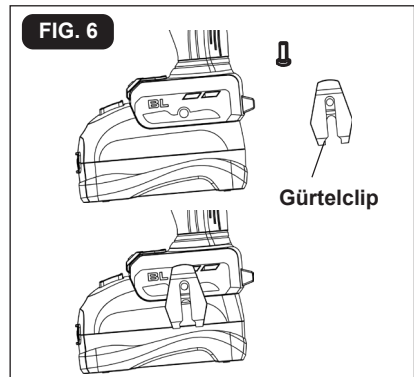

FIG. 6

Gürtelclip

1. Entfernen Sie den Akku aus dem Gerät.
2. Richten Sie die Rippe des Gürtelclips mit dem Loch an der Basis des Schlagschraubendrehers aus
3. Setzen Sie die Schraube ein und ziehen Sie die Schraube mit einem Schraubendreher sicher fest.

ENTFERNEN DES GÜRTELCLIPS

1. Entfernen Sie den Akku aus dem Gerät.
2. Verwenden Sie einen Schraubendreher, um die Schraube zu lösen, die den Gürtelclip am Perkussionschraubendreher befestigt.
3. Schraube und Gürtelclip entfernen.

BENUTZUNG

BITS EINSETZEN (FIG.8)

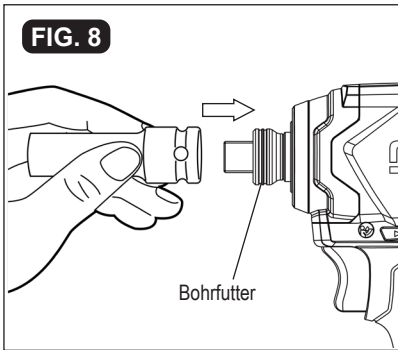

1. Sperren Sie den Auslöseschalter, indem Sie den Drehrichtungswähler in die Position AUS (Mitte) bringen.
2. Um die Stecknuss zu installieren, schieben Sie sie auf den Abtrieb des Werkzeugs, bis sie einrastet.
3. Um die Stecknuss zu entfernen, ziehen Sie sie einfach ab.

BITS HERAUSNEHMEN

1. Verriegeln Sie den Auslöseschalter am Schlagschraubendreher, indem Sie den Drehrichtungswähler in die zentrale Position stellen.
2. Ziehen Sie den Dornring zur Vorderseite des Werkzeugs.
3. Die Spitze sollte automatisch aus dem Futter kommen, ansonsten entfernen Sie einfach die Spitze.

ANZIEHEN UND LÖSEN VON SCHRAUBEN

1. Installieren Sie die Spitze korrekt.
2. Üben Sie gerade genug Druck aus, um die Spitze an der Schraube zu halten.
3. Üben Sie minimalen Druck auf den Auslöseschalter aus. Erhöhen Sie die Geschwindigkeit nur, wenn die Kontrolle aufrechterhalten werden kann.

ANZIEHEN UND LÖSEN VON MUTTERN UND SCHRAUBEN

Variable Geschwindigkeitsregelung sollte mit Vorsicht für Muttern und Schrauben verwendet werden. Die beste Technik besteht darin, langsam zu beginnen und die Geschwindigkeit zu erhöhen, wenn die Mutter oder Schraube ausläuft. Stellen Sie die Mutter oder Schraube gut ein, indem Sie das Werkzeug bis zum Stillstand verlangsamen. Wenn dieses Verfahren nicht befolgt wird, neigt das Werkzeug dazu, sich in Ihren Händen zu koppeln oder zu drehen, wenn die Mutter oder Schraube installiert wird.

BENUTZUNG

LADEVORGANG

Der Akku wird teilweise aufgeladen geliefert. Laden Sie das Ladegerät vor dem ersten Gebrauch vollständig auf, um die beste Akkuleistung zu gewährleisten.

Das Aufladen eines vollständig entladenen DB-1850P-Akkus dauert bei Temperaturen von 0°C - 40°C ungefähr 50 Minuten.

1. Laden Sie den Lithium-Ionen Akku mit dem richtigen Ladegerät auf.
2. Schließen Sie das Ladegerät an die Stromversorgung an.
3. Richten Sie die hervorstehende Rippe am Akku auf die Nut im Ladegerät aus.
4. Schieben Sie den Akku in das Ladegerät
5. Das Ladegerät kommuniziert mit dem Akku, um den Zustand des Akkus zu beurteilen.

6. Die LED-Ladeanzeigen blinken während des Ladevorgangs von rechts nach links, dies ist Teil des normalen Ladevorgangs.
7. Wenn der Ladevorgang abgeschlossen ist, leuchtet die grüne LED-Anzeige weiter und die LED-Ladeanzeige leuchtet auf, wenn der Netzschalter gedrückt wird und sich der Akku im Ladegerät befindet.
8. Der Akku wird vollständig aufgeladen, wenn er im Ladegerät verbleibt, aber nicht überladen.

HINWEIS: Das Ladegerät kann mit den meisten Generatoren und Wechselrichtern mit einer Leistung von 300 Watt oder mehr betrieben werden.

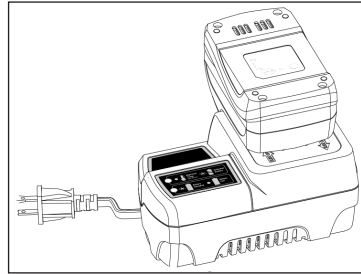

WARTUNG

Das Werkzeug kann mit trockener Druckluft so effizient wie möglich gereinigt werden. Tragen Sie immer eine Schutzbrille, wenn Sie Werkzeuge mit Druckluft reinigen.

Verwenden Sie beim Reinigen von Kunststoffteilen keine Lösungsmittel. Die meisten Kunststoffe können durch verschiedene Arten von handelsüblichen Lösungsmitteln und deren Verwendung beschädigt werden. Verwenden Sie saubere Lappen, um Schmutz, Staub, Öl, Fett usw. zu entfernen.

VOR JEDER BENUTZUNG

1. Überprüfen Sie den Schlagschrauber, den Ein- / Ausschalter und das Zubehör auf Beschädigungen.
2. Überprüfen Sie, ob Teile beschädigt, fehlen oder abgenutzt sind.
3. Überprüfen Sie bewegliche Teile auf lose Schrauben, Fehlausrichtung oder Bindung oder andere Bedingungen, die den Betrieb beeinträchtigen können.

4. Wenn ungewöhnliche Geräusche oder Vibrationen auftreten, schalten Sie das Werkzeug sofort aus und beheben Sie das Problem, bevor Sie es weiter verwenden.
5. Entfernen Sie den Akku vom Schlagschrauber, bevor Sie ihn reinigen oder warten. Die Verwendung von Druckluft kann die effektivste Reinigungsmethode sein. Tragen Sie immer eine Schutzbrille, wenn Sie Werkzeuge mit Druckluft reinigen.

SCHMIEREN

Alle Lager in diesem Werkzeug sind mit einer ausreichenden Menge an hochwertigem Schmiermittel für die Lebensdauer des Geräts unter normalen Bedingungen geschmiert. Daher ist keine zusätzliche Schmierung erforderlich.

ZUBEHÖR

NEIN

FEHLERBEHEBUNG

PROBLEM	GRUND	LÖSUNG
Der Schlagschrauber funktioniert nicht.	Der Akku ist leer.	Laden Sie den Akku auf.
	Das Gerät ist überhitzt.	Lassen Sie das Gerät abkühlen.

UMWELTSCHUTZ



1. Werkzeug, Zubehör und Verpackung sollten für ein umweltfreundliches Recycling sortiert werden.
2. Elektrowerkzeuge und Zubehör enthalten am Ende ihrer Nutzungsdauer noch große Mengen wertvoller Rohstoffe und Kunststoffe, die auch in einen Recyclingprozess zurückgeführt werden können.
3. Bei der Arbeit entstehender Staub enthält schädliche Chemikalien, die von einer speziellen Müllrecyclingstelle gesammelt werden müssen.

BEDIENUNG

1. Wenden Sie sich bei Garantie, Reparatur oder Kauf von Ersatzteilen immer an ein autorisiertes Servicecenter. Bringen Sie die Servicekarte und die Rechnung an.
2. Die Garantie gilt nicht für normalen Verschleiß, Überlastung oder abnormale Verwendung des Produkts.



Akku-Schlagschrauber
Artikelnummer : D5 - 203

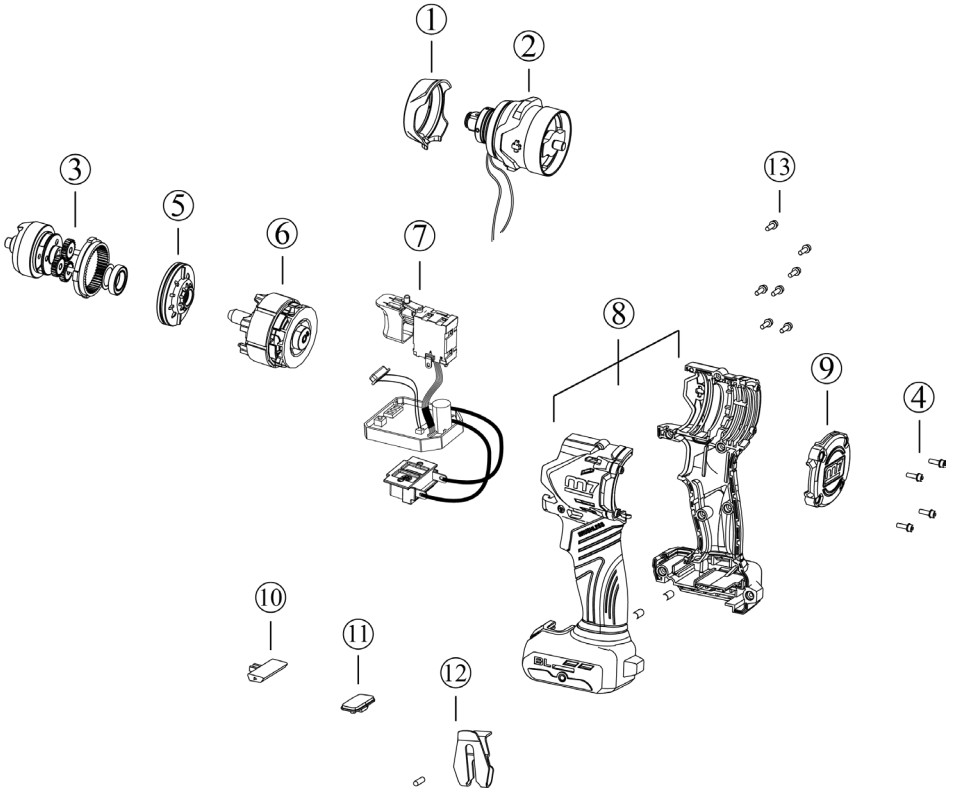

Ersatzteile

DS - 203

	NO.	INDEX NO.	DESCRIPTION	Q'TY
	1	DS-203P01	RUBBER	1
	2	DS-203T02	ANVIL ASSY AND LED	1 SET
	3	DS-203T03	HAMMER ASSY	1 SET
	4	DS-203T04	SCREW (4 pcs)	1 SET
	5	DS-203T05	GEAR COVER	1 SET
	6	DS-203T06	BRUSHLESS MOTOR	1 SET
	7	DS-203T07	PCB ASSY	1 SET
	8	DS-203T08	HOUSING R & L	1 SET
	9	DS-203P09	REAR COVER	1
	10	DS-203P10	REVERSING LEVER	1
	11	DS-203P11	SPEED PAD	1
	12	DS-203T12	HOLDER	1 SET
	13	DS-203T13	SCREW (7 pcs)	1 SET

Garantie Karte

Begrenzte Hersteller-Garantie

Mighty Seven International Co., LTD. bietet eine begrenzte Garantie auf durch **Mighty Seven** hergestellte und durch die weltweit befugten Weiterverkäufer verkauften Produkte. Die begrenzte Garantie wird auf defektes Material und Verarbeitung angewendet, aber nicht bei Missbrauch, unsachgemässer Anwendung oder Ausstellungswaren. Wenn Sie ein defektes **Mighty Seven** Produkt haben, senden Sie es bitte auf Ihre Kosten zur Verkaufsstelle, mit Ihrer Adresse und Kontaktdaten. Reparaturen oder Austausch sind wie oben beschrieben Garantieleistungen; andernfalls werden Service oder Reparaturen in Rechnung gestellt.

Bitte diese Karte für Garantiefälle aufbewahren

Kaufdatum	Modell Nr.
Garantieablaufdatum:	Seriennummer
Händlerstempel	
	

Kaufdatum:	Modell Nr.:
Garantieablaufdatum:	Seriennummer:
Name:	
Name der Firma:	
Adresse:	
Tel:	Fax:
E-Mail:	
Geschäftsart:	
<input type="checkbox"/> Landwirtschaft	<input type="checkbox"/> Lack & Karosserie Reparatur
<input type="checkbox"/> Allgemeine Autoreparatur	<input type="checkbox"/> Öffentliche Arbeit / Regierungs-Dienstprogramme
<input type="checkbox"/> Reifen	<input type="checkbox"/> Fabrik
<input type="checkbox"/> Lkw-Wartung / Reparatur	<input type="checkbox"/> Heimgebrauch
<input type="checkbox"/> Autohersteller	<input type="checkbox"/> Andere

NORMAS GENERALES DE SEGURIDAD

ADVERTENCIAS GENERALES DE SEGURIDAD PARA HERRAMIENTA ELÉCTRICA PORTÁTIL

La llave de impacto de batería está diseñada para aflojar tornillos y tuercas.

ADVERTENCIA

Si no se observan las siguientes precauciones de seguridad, se pueden producir descargas eléctricas, incendios y/o lesiones personales graves.

GUARDE ESTAS INSTRUCCIONES

El término "herramienta de batería" en todas las siguientes advertencias se refiere a su herramienta eléctrica alimentada por la red eléctrica (con cable) o por batería (sin cable).

SEGURIDAD EN EL ÁREA DE TRABAJO

1. Mantenga su área de trabajo limpia y bien iluminada. Las zonas desordenadas u oscuras presentan un riesgo de accidentes.
2. No utilice nunca herramientas eléctricas en entornos explosivos, por ejemplo, en presencia de líquidos, gases o polvos inflamables. Las herramientas eléctricas crean chispas que pueden encender el polvo o el humo.
3. Nunca permita que los niños u otras personas se acerquen a la herramienta eléctrica mientras está en uso. Cualquier distracción puede causar la pérdida de control de la unidad.

SEGURIDAD ELÉCTRICA

1. Los enchufes de las herramientas eléctricas deben coincidir con la toma de corriente. Nunca modifique el enchufe de ninguna manera. No utilice enchufes adaptadores con herramientas eléctricas con conexión a tierra. Los enchufes no modificados y las tomas de corriente correspondientes reducirán el riesgo de descargas eléctricas.
2. Evitar el contacto del cuerpo con superficies conectadas a tierra o a la masa como tuberías, radiadores, hornos o refrigeradores. El riesgo de descarga eléctrica aumenta cuando el cuerpo está conectado a tierra.
3. No exponga las herramientas eléctricas a la lluvia o a la humedad. La penetración de agua en un aparato eléctrico aumenta el riesgo de descarga eléctrica.
4. No manipule mal el cable. No lleve la herramienta por el cable. Desconecte el cable de la corriente sólo tirando del enchufe. Proteja el cable del aceite, el

calor, los bordes afilados y las partes móviles. Un cable dañado o enredado aumenta el riesgo de una descarga eléctrica.

5. Para el trabajo en el exterior, use sólo cables de extensión aprobados para este fin. El uso de un cable de extensión compatible para uso en exteriores reduce el riesgo de descargas eléctricas.
6. Si es inevitable utilizar la herramienta eléctrica en un lugar húmedo, utilice un Interruptor de Circuito de Falla a Tierra (GFCI). El uso de un GFCI reduce el riesgo de una descarga eléctrica.

SEGURIDAD DE LAS PERSONAS

1. Tenga cuidado. Presta atención con lo que está haciendo y trabaje con calma y reflexión con una herramienta eléctrica. No utilice el aparato si está cansado, si no está concentrado o si su capacidad de reacción se ve afectada por la ingestión de drogas, alcohol o medicamentos. Un momento de desatención durante el uso de una herramienta eléctrica puede causar lesiones graves. . .
2. Lleve ropa, equipo de protección individual y siempre gafas de seguridad. El uso de ropa y equipo de protección individual, como una máscara respiratoria, zapatos antideslizantes, cascos o protecciones acústicas, reduce el riesgo de lesiones.
3. Evite el encendido involuntario. Asegúrese de que la herramienta eléctrica esté en la posición "OFF" antes de insertar el enchufe en la toma de corriente y/o antes de conectar la batería. Llevar el aparato con el dedo en el interruptor o enchufarlo mientras está encendido puede causar accidentes.
4. Mantenga todas las herramientas y llaves alejadas del aparato antes de encenderlo. Una herramienta o una llave en una parte móvil del aparato puede causar lesiones.
5. Evite cualquier posición anormal del cuerpo. Encuentre una posición segura y mantén el equilibrio en todo momento. Esto le dará un mejor control del aparato eléctrico en caso de una situación inesperada.
6. Usar ropa adecuada. No use ropa suelta o joyas. Mantenga el pelo, la ropa y los guantes alejados de las partes móviles. La ropa suelta, las joyas y el pelo largo pueden quedar atrapados en las partes móviles.
7. Si se pueden instalar dispositivos de extracción y recolección de polvo, asegúrese de que estén bien sujetos y se utilicen adecuadamente. El uso de estos dispositivos reduce los riesgos debidos al polvo.

NORMAS GENERALES DE SEGURIDAD

8. No permita que la familiaridad adquirida a través del uso frecuente de herramientas le permita volverse complaciente e ignorar los principios de seguridad de las herramientas. Una acción descuidada puede causar lesiones graves en una fracción de segundo.
9. No utilizar en una escala o en un soporte inestable. Una base estable sobre una superficie sólida permite un mejor control de la herramienta eléctrica en situaciones inesperadas.
10. Mantenga las empuñaduras secas, limpias y libres de aceite y grasa. Las manos resbaladizas no pueden controlar la herramienta eléctrica de forma segura.
11. Lleve siempre gafas de seguridad con escudos laterales. Las gafas cotidianas pueden tener lentes resistentes a los golpes, pero NO son gafas de seguridad. Seguir esta regla reducirá el riesgo de lesión en el ojo.
12. Protejan sus pulmones. Use una máscara antipolvo si el trabajo es polvoriento. El cumplimiento de esta norma reducirá el riesgo de lesiones corporales graves.
13. Proteja su audición. Use protectores auditivos durante largos periodos de trabajo. El cumplimiento de esta norma reducirá el riesgo de lesiones graves.
5. Mantenga cuidadosamente la herramienta eléctrica. Compruebe que las piezas móviles estén alineadas y no se peguen, y que no haya piezas rotas o dañadas en la medida en que afecten al funcionamiento de la herramienta. Haga reparar cualquier parte dañada antes de usarla. Muchos accidentes se deben al mal mantenimiento de las herramientas eléctricas.
6. Afíle sus herramientas de corte y límpialas. Las herramientas de corte con bordes afilados se atascan menos y son más fáciles de guiar.
7. Utilice la herramienta eléctrica, los accesorios, las cuchillas, etc., según sea necesario, de acuerdo con estas instrucciones y en la forma detallada para este tipo de aparatos. Tener en cuenta las condiciones de trabajo y las actividades realizadas. El uso de herramientas eléctricas para aplicaciones distintas a las previstas puede conducir a situaciones peligrosas.
8. Mantenga las herramientas eléctricas cerca de superficies de agarre aisladas cuando realice cualquier operación en la que la herramienta de corte pueda entrar en contacto con cables ocultos o con su propio cable. El contacto con un cable "vivo" también dejará expuestas las partes metálicas de la herramienta y puede electrocutar al operador.

FUNCIONAMIENTO Y MANTENIMIENTO DE LA HERRAMIENTA ELÉCTRICA

1. No sobrecargue el aparato. Utilice la herramienta eléctrica adecuada para el trabajo. Trabaja mejor y más seguro en el campo de trabajo indicado utilizando la herramienta apropiada.
2. No utilice herramientas eléctricas con interruptores defectuosos. Una herramienta eléctrica cuyo interruptor ya no funciona es peligrosa y debe ser reparada.
3. Retire el enchufe de alimentación y/o las baterías de la herramienta antes de hacer ajustes, antes de cambiar accesorios o antes de guardar el aparato. Esta medida de precaución evita que la herramienta se encienda inadvertidamente.
4. Mantenga las herramientas eléctricas no utilizadas fuera del alcance de los niños. Impedir el uso del aparato a personas que no estén familiarizadas con él o que no hayan leído estas instrucciones. Las herramientas eléctricas son peligrosas si son usadas por personas inexpertas.
9. Sujeta las herramientas eléctricas cerca de las superficies de agarre aisladas cuando realice cualquier operación en la que la herramienta de corte pueda entrar en contacto con un cable oculto o su propio cable. El contacto con un cable «bajo tensión» también hará que las partes metálicas de la herramienta estén expuestas y puede sorprender al operador.
10. Conozca su herramienta eléctrica. Lea atentamente el manual del producto. Conozca las aplicaciones y limitaciones, así como los peligros específicos y potenciales asociados a esta herramienta. El cumplimiento de esta norma reducirá el riesgo de descargas eléctricas, incendios o lesiones graves.
11. Guarde las instrucciones. Consúltelas con frecuencia y utilícelas para dar instrucciones a otras personas que puedan utilizar esta herramienta. Si le presta esta herramienta a alguien más, préstele también estas instrucciones.

NORMAS GENERALES DE SEGURIDAD

BATTERY TOOL USE AND CARE

1. Asegúrese de que el interruptor está en la posición OFF antes de insertar la batería. La inserción de la batería en herramientas eléctricas con el interruptor activado provoca accidentes.
2. Cargue la batería recargable sólo en los cargadores recomendados por el fabricante. El cargador destinado a un determinado tipo de batería presenta un riesgo de incendio cuando se utiliza con un tipo de batería diferente.
3. Utilice únicamente las baterías destinadas a este fin en las herramientas eléctricas. El uso de otras baterías puede causar accidentes y presenta un riesgo de incendio.
4. Cuando la batería no esté en uso, manténgala alejada de objetos metálicos, como clips, monedas, llaves, clavos, tornillos u otros pequeños objetos metálicos que puedan establecer una conexión de un terminal a otro. Un cortocircuito entre los terminales de la batería puede causar quemaduras o fuego.
5. En condiciones abusivas, un líquido puede ser expulsado de la batería; evite el contacto. En caso de contacto accidental, enjuague con agua. Si el líquido entra en contacto con los ojos, consulte también a un médico. El líquido expulsado de la batería puede causar irritación o quemaduras.
6. Las herramientas de batería no necesitan conectarse a una toma de corriente; por lo tanto, siempre están en condiciones de funcionamiento. Tenga en cuenta los posibles peligros cuando no utilice su herramienta de batería o cuando cambie de accesorios. El cumplimiento de esta norma reducirá el riesgo de descargas eléctricas, incendios o lesiones corporales graves.
7. No coloque las herramientas con pilas o sus pilas cerca del fuego o del calor. Esto reducirá el riesgo de explosiones y posibles lesiones.
8. No aplaste, deje caer o dañe la batería. No utilice una batería o un cargador que se haya soltado o que haya recibido un golpe violento.
9. Una batería dañada es propensa a una explosión. Deseche inmediatamente y de forma adecuada una batería que se haya caído o dañado.
10. No cargue una herramienta de batería en un lugar húmedo. El cumplimiento de esta norma reducirá el riesgo de descargas eléctricas.
11. No utilice una batería o herramienta que esté dañada o modificada. Las baterías dañadas o modificadas pueden tener un comportamiento imprevisible que provoque un incendio, una explosión o un riesgo de lesiones.
12. No exponga una batería o herramienta al fuego o a una temperatura excesiva. La exposición al fuego o a una temperatura superior a 130 °C puede provocar una explosión (temperatura "265 °F").
13. Siga todas las instrucciones de carga y no cargue el paquete de baterías o la herramienta fuera del rango de temperatura especificado en las instrucciones. La carga inadecuada o a temperaturas fuera del rango especificado puede dañar la batería y aumentar el riesgo de incendio.
No utilice una batería o herramienta que esté dañada o modificada. Las baterías dañadas o modificadas pueden tener un comportamiento imprevisible que provoque un incendio, una explosión o un riesgo de lesiones.



Será necesario recargar el bloque de baterías antes de usarlo.

NORMAS GENERALES DE SEGURIDAD

NORMAS DE SEGURIDAD ADICIONALES PARA EL ATORNILLADOR DE PERCUSIÓN

1. Sujeta las herramientas eléctricas cerca de las superficies de agarre aisladas cuando realice cualquier operación en la que la herramienta de corte pueda entrar en contacto con un cable oculto o su propio cable. El contacto con un cable «bajo tensión» también hará que las partes metálicas de la herramienta estén expuestas y puede sorprender al operador.
2. Utilice alicates u otro medio conveniente para sostener y sujetar la pieza a una plataforma estable. Sostener la pieza a trabajar con la mano o contra su cuerpo es inestable y puede resultar en una pérdida de control.
3. No perforar, fijar o perforar las paredes existentes u otras áreas ciegas donde pueda existir cableado eléctrico. Si esto es inevitable, desconecte todos los fusibles o disyuntores que alimentan la obra.
4. Utilice siempre gafas de seguridad o protector para los ojos cuando utilice esta herramienta.
5. Las puntas, los vasos y las herramientas se calientan durante la operación. Use guantes cuando los toque.
6. Use protectores para los oídos cuando utilice la herramienta durante largos períodos de tiempo. La exposición prolongada a ruidos de alta intensidad puede provocar pérdida auditiva.
7. Utilice guantes gruesos y acolchados y limite el tiempo de exposición tomando descansos frecuentes. Las vibraciones causadas por la acción del martillo perforador o del atornillador de percusión pueden ser perjudiciales para las manos y los brazos.
8. Fije el material a inmovilizar. Nunca lo sostenga en la mano o en las piernas. Un apoyo inestable puede causar pérdida de control y lesiones.
9. Evite cualquier arranque accidental. Asegúrese de que el interruptor delantero/trasero está en posición OFF antes de insertar una batería. Llevar dispositivos con el dedo en el interruptor o insertar la batería en un dispositivo con el interruptor encendido provoca accidentes.
10. Retire la batería antes de cambiar el accesorio. Puede producirse un arranque accidental, ya que los aparatos de batería con una batería insertada están en condiciones de funcionamiento.
11. Prepárese para un par de reacciones cuando se aprieta o retira una tuerca. La carcasa de la herramienta puede tener tendencia a doblarse en la dirección opuesta a la rotación del mandril cuando se instala o se retira la tuerca, dependiendo del ajuste del par de la herramienta.
12. No haga funcionar la herramienta llevándola a su lado. El mandril podría enredarse con la ropa y podría resultar en lesiones.
13. Coloque la herramienta en la fijación sólo cuando la herramienta esté apagada. Las herramientas de control giratorias pueden deslizarse fuera de la fijación.
14. No utilice esta herramienta como taladro. Las herramientas con embrague de cierre no están diseñadas para aplicaciones de perforación. La herramienta puede apagarse automáticamente y sin previo aviso.

NORMAS GENERALES DE SEGURIDAD

15. años. Tenga cuidado cuando apriete tornillos largos. Existe el riesgo de que la herramienta se deslice del cabezal de fijación, dependiendo del tipo de casquillo o boquilla utilizado. Pruebe primero y tenga cuidado durante el proceso de atornillado para asegurarse de que no se lastime si el mechón o el casquillo de la herramienta se desliza fuera de la fijación.
16. años. Para obtener mejores resultados, la herramienta de la batería se debe cargar en un lugar donde la temperatura es superior a 32 ° F (0 ° C) pero inferior a 104 ° F (40 ° C). No conservar al aire libre ni en vehículos.

NORMAS GENERALES DE SEGURIDAD

SERVICIO

1. Haga que su herramienta de batería sea reparada por un técnico cualificado utilizando sólo piezas de recambio idénticas. Esto asegurará que se mantenga la seguridad de la herramienta de batería.
2. Nunca repare las baterías dañadas. El mantenimiento de las baterías debe ser realizado únicamente por el fabricante o por proveedores de servicios autorizados.

RIESGO RESIDUAL

Utilice el equipo de protección personal.

1. Los niveles de sonido elevados pueden causar daños en los oídos. Lleve siempre un protector auditivo cuando utilice esta herramienta.

2. Pruebe la herramienta para confirmar el sentido de rotación antes de su uso práctico. Esto reducirá el peligro potencial debido a una dirección de rotación inesperada.
3. El uso prolongado provocará la fatiga del usuario. Se recomiendan pausas periódicas para la seguridad del operador.
4. Evite conservar esta herramienta donde esté sujeta a alta humedad.
5. Evite las vibraciones y el uso de la llave en un corto período de tiempo. Debe usar guantes que absorban las vibraciones y tenga cuidado de que no se aflojen las partes de los guantes para evitar que se redén con la llave.

INSTRUCCIONES DE SEGURIDAD

El propósito de los símbolos de seguridad es atraer su atención a los posibles peligros. Los símbolos de seguridad y las explicaciones con ellos merecen su cuidadosa atención y comprensión.

Los símbolos de advertencia no eliminan por sí mismos ningún peligro. Las instrucciones y advertencias que dan no sustituyen a las medidas adecuadas de prevención de accidentes.



ADVERTENCIA

Asegúrese de leer y entender todas las instrucciones de seguridad de este manual, incluyendo todos los símbolos de alerta de seguridad como "PELIGRO", "ADVERTENCIA" y "PRECAUCIÓN" antes de utilizar esta herramienta. Si no se siguen todas las instrucciones que se indican a continuación, se pueden producir descargas eléctricas, incendios y/o lesiones personales graves.

SIGNIFICADO DE LOS SÍMBOLOS



SÍMBOLO DE ALERTA DE SEGURIDAD: Indica PELIGRO, ADVERTENCIA O PRECAUCIÓN. Puede utilizarse junto con otros símbolos o pictogramas.

PELIGRO Indica una situación de peligro inminente que, si no se evita, provocará la muerte o lesiones graves.



ADVERTENCIA Indica una situación potencialmente peligrosa que, de no evitarse, podría provocar la muerte o lesiones graves.



PRECAUCIÓN Indica una situación potencialmente peligrosa que, de no evitarse, podría dar lugar a lesiones menores o moderadas.









ADVERTENCIA

Lea todas las advertencias de seguridad señaladas con el símbolo y todas las instrucciones.

SÍMBOLOS DE SEGURIDAD

Algunos de los siguientes símbolos pueden utilizarse en esta herramienta. Por favor, estúdielos y aprenda su significado. La correcta interpretación de estos símbolos le permitirá manejar la herramienta mejor y con mayor seguridad.

Ubicación peligrosa	Precaución	Etiqueta de marcado
Uso del atornillador de batería	Los dispositivos de descarga eléctrica pueden ser peligrosos para las personas que lleven marcapasos. Si la humedad relativa es inferior al 20%, utilice un eliminador de electricidad para evitar el riesgo de descarga eléctrica.	
Atornillador de batería	Protección de los ojos con cristal de seguridad	
Atornillador de batería	Lea atentamente el manual de instrucciones antes de proceder a la puesta en marcha, el funcionamiento, el mantenimiento o cualquier otro trabajo en la herramienta.	
Atornillador de batería	Protección de los oídos	
Uso del atornillador de batería	Evite las vibraciones y utilizar la llave en un corto período de tiempo. Debe usar guantes que absorban las vibraciones y tenga cuidado de no aflojar las partes de los guantes para evitar que se enreden con la llave.	
Corriente continua	Tipo o característica de la corriente	
Velocidad sin carga	Velocidad en vacío	n_0
Construcción de clase II	Construcción con doble aislamiento	
Por minuto	Revoluciones, golpes, velocidad, etc., por minuto	.../min or min ⁻¹



ADVERTENCIA

Para garantizar la seguridad y la fiabilidad, todas las reparaciones deben ser realizadas por un técnico de servicio cualificado.

NORMAS DE SEGURIDAD ESPECÍFICAS

ADVERTENCIAS GENERALES DE SEGURIDAD PARA HERRAMIENTA DE BATERÍA

1. Sujete la llave de impacto por las superficies de agarre aisladas durante cualquier operación en la que la punta pueda entrar en contacto con cables ocultos o con su propio cable. El contacto con un cable "bajo tensión" también hará que las partes metálicas expuestas de la herramienta estén "bajo tensión" y puede electrocutar al operador.
2. Use la batería soló con el cargador citado más abajo:

BATERÍA	CARGADOR
DB-1850P	DC-18A

ADVERTENCIA

Solo para uso con el paquete de baterías de iones de litio.

Sólo para uso con el cargador de baterías.

3. Siempre use gafas de seguridad cuando use esta herramienta.
4. Evite las vibraciones y el uso del destornillador de impacto en poco tiempo. Lleve guantes que absorban las vibraciones y tenga cuidado de no aflojar partes de los guantes para evitar que se enreden con con el atornillador de impacto.
5. Evitar vibraciones y utilizar la llave en un corto período de tiempo. Debe llevar guantes que absorban las vibraciones y tener cuidado de no desajustarse las partes de los guantes para evitar que se enreden con la llave.
6. Asegúrese de que el interruptor horario/ antihorario esté en la posición OFF antes de insertar una batería. Insertar la batería en un dispositivo de electroportátil encendido puede causar accidentes.
7. Las puntas, los vasos y las herramientas se calientan durante la operación. Use guantes cuando los toque.

8. Retire la batería antes de cambiar los accesorios. El arranque accidental puede ocurrir porque los dispositivos electroportátiles con una batería insertada están en un estado de funcionamiento permanente.

ADVERTENCIA

Algunos polvos creados por el lijado, el aserrado, la trituración, la perforación y otras actividades de construcción contienen sustancias químicas que el estado de California sabe que causan cáncer, defectos de nacimiento u otros daños reproductivos. Algunos ejemplos de estos productos químicos son:

- El plomo que proviene de las pinturas a base de plomo
- Sílice cristalina de ladrillos y cemento y otros productos de albañilería
- El arsénico y el cromo de la madera que reacciona químicamente.

El riesgo de estas exposiciones varía dependiendo de la frecuencia con la que realice este tipo de trabajo. Para reducir su exposición a estos productos químicos: trabaje en un área bien ventilada y use equipos de seguridad aprobado, Como máscaras para el polvo que están especialmente diseñadas para filtrar partículas microscópicas.

INSTRUCCIONES DE SEGURIDAD PARA EL CARGADOR

1. Antes de utilizar el cargador de baterías, lea todas las instrucciones y advertencias de este manual y sobre el cargador, la batería y el producto de la batería para evitar un mal uso y posibles lesiones o daños.

PRECAUCIÓN

Para reducir el riesgo de descargas eléctricas o daños en el cargador y la batería, cargue sólo las baterías de iones de litio marcadas específicamente en el cargador. Otros tipos de batería pueden explotar, causando lesiones o daños.

2. No utilice el cargador al aire libre o en condiciones de humedad. Si el agua entra en el cargador, el riesgo de una descarga eléctrica aumenta.
3. El uso de un accesorio no recomendado o vendido por el fabricante del cargador puede causar un riesgo de incendio, descarga eléctrica o lesiones.
4. No manipule mal el cable o el cargador. Nunca lleve el cargador por el cable. Nunca desconecte la herramienta de la red eléctrica tirando del cable. Esto podría dañar el cable o el cargador y crear un riesgo de descarga eléctrica. Reemplace cualquier cable dañado inmediatamente.
5. Asegúrese de que el cordón se coloca en un lugar seguro para que nadie pueda pisarlo o tropezar con él, y que no esté sujeto a daños o tensiones de ninguna otra manera. Esto reducirá el riesgo de caídas accidentales que podrían causar lesiones y dañar el cable, creando un riesgo de choque.
6. Proteja el cable y el cargador del calor para evitar que se dañen la carcasa y las piezas internas.
7. Proteja las partes plásticas de la gasolina, del aceite, de los productos petrolíferos, etc.. Estos materiales contienen sustancias químicas que pueden dañar, debilitar o destruir el plástico.

8. Sólo use un cable de extensión si es absolutamente necesario. El uso de un cable de extensión inadecuado puede suponer un riesgo de incendio, descarga eléctrica o electrocución. Si se va a utilizar un cable de extensión, asegúrese de que:

El enchufe del cable tiene el mismo número de clavijas que el del cargador y que las clavijas tienen la misma forma y tamaño. El cordón esté bien cableado y en buenas condiciones.

El tamaño es lo suficientemente grande para la corriente nominal del cargador como se especifica a continuación:

Longitud del cable (pies) 25' 50' 100'

Tamaño del cable (AWG) **16 (AWG)**

NOTE: AWG = Calibre de cable americano

9. No utilice el cargador con un cable de alimentación o enchufe dañado debido al riesgo de cortocircuito y de descarga eléctrica. Si el cargador está dañado, hágalo reparar por un técnico de servicio autorizado de **m7**.
10. No haga funcionar el cargador si ha recibido un fuerte golpe, se ha caído o ha sufrido algún otro tipo de daño. Lleve el cargador a un técnico autorizado de **m7** para que realice una comprobación eléctrica a fin de determinar si el cargador está en buen estado de funcionamiento.
11. No desmonte el cargador. Llévelo a un técnico de servicio autorizado de **m7** cuando se requiera un servicio o una reparación. Un cargador mal montado puede suponer un riesgo de descarga eléctrica, electrocución o incendio.
12. Desenchufe el cargador de la toma de corriente antes de limpiarlo o repararlo. Esto reducirá el riesgo de una descarga eléctrica.
13. Desconecte el cargador de la fuente de alimentación cuando no esté en uso. Esto reducirá el riesgo de descargas eléctricas y daños al cargador si caen objetos metálicos en la apertura. Esto también evitará daños en caso de sobretensión.

14. Peligro de descarga eléctrica. No toque la parte no aislada del conector de salida o el terminal de la batería no aislada.
15. Guarde estas instrucciones con cuidado. Consúltelas con frecuencia y utilícelas para informar a otros usuarios de este instrumento. Si le presta esta herramienta a otra persona, preséntele también estas instrucciones para evitar el mal uso del producto y posibles lesiones.

ADVERTENCIA

Algunos polvos creados por el corte pueden contener sustancias químicas conocidas por causar cáncer, malformaciones congénitas u otros daños reproductivos. Entre los ejemplos de estas sustancias químicas se encuentran:

■ El plomo que proviene de las pinturas a base de plomo.

■ El arsénico y el cromo de la madera que reacciona químicamente.

El riesgo de estas exposiciones varía dependiendo de la frecuencia con la que realice este tipo de trabajo. Para reducir su exposición a estos productos químicos: trabaje en un área bien ventilada y use equipo de seguridad aprobado.

INFORMACIÓN GENERAL

1. El número de serie del Mighty Seven se compone del año en la 2ª/3ª cifra y del mes indicado por la 4ª/5ª cifra.



DESCRIPCIÓN DE LA HERRAMIENTA

FUNCIONAMIENTO



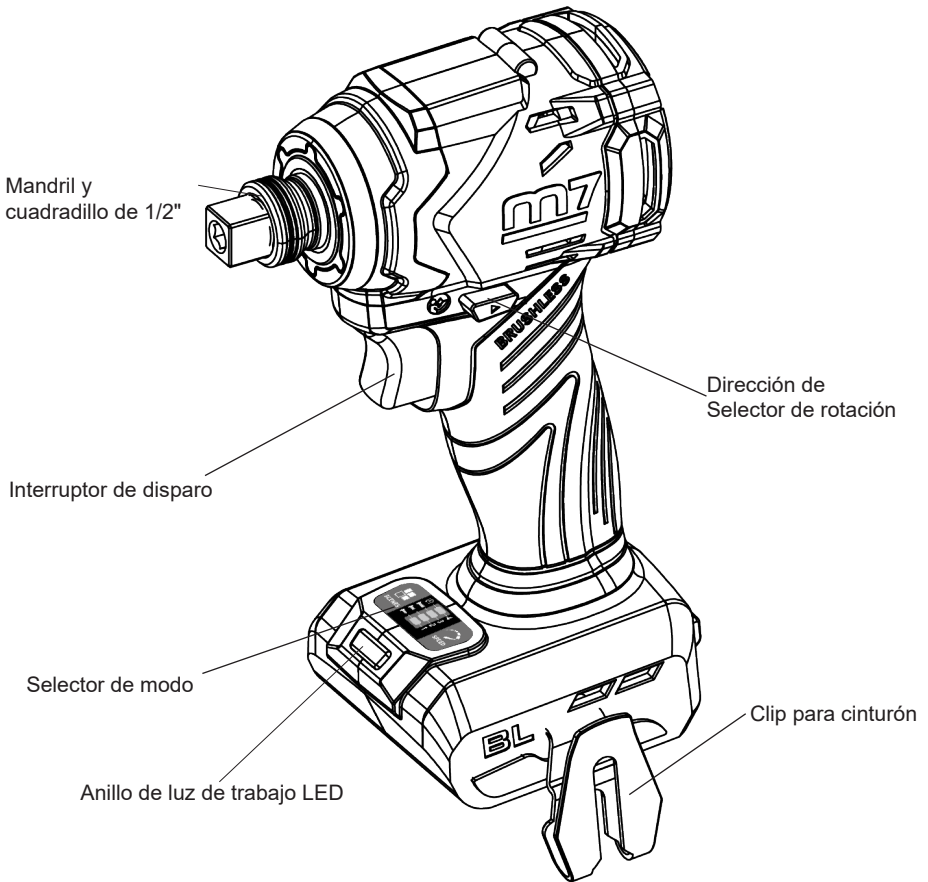

Esta herramienta está diseñada para apretar y aflojar pernos y tuercas.

1. Piezas principales del DS-203



CARACTERÍSTICAS DE LA HERRAMIENTA

Model	DS-203
Tamaño del mandril	1/4" (6,35mm) / 1/2" (12,7mm)
Capacidad de los pernos	M5-M12
Par máx. (FT-LB / Nm)	270Nm
Batería de iones de litio	DB-1850P (5.0Ah)
Entrada del cargador	220-240V~
Rango de temperatura admisible (°C)	0°C -40°C
Voltaje estimado	18Vd.c. (18 )
Impactos por minuto	I: 0-1400 II: 0-1800 III: 0-3500 IV:0-4000
Velocidad sin carga (min-1)	I: 0-1200 II: 0-1900 III: 0-2500 IV:0-3200
Peso (kg)	1.1

AVISO: Debido al continuo programa de desarrollo de , las especificaciones contenidas en este manual son solo para información general y no son vinculantes. Nos reservamos el derecho a realizar, en cualquier momento y sin previo aviso, cambios o modificaciones en las piezas, equipos y accesorios que se consideren necesarios por cualquier motivo. 

DS-203: **Probado sin carga suspendido como ScrewDriver**

Medición del nivel de presión sonora ponderado A: $L_{pFA} = 96$ dB, Incertidumbre $K_{pA} = 2.5$ dB

Nivel de potencia acústica ponderado A en cálculo: $L_{WA} = 104$ dB, Incertidumbre $K_{WA} = 2.5$ dB





Nivel de vibración (m/s^2): $10.7 m/s^2$, Índice de precisión $K = 1.5 m/s^2$



ADVERTENCIA

Evite las vibraciones y el uso de la llave en un corto período de tiempo. Use guantes que absorban las vibraciones y no aflojarse los guantes para evitar que se enreden con la llave.

1. Las funciones LED del cargador

Indicador LED	Paquete de baterías	LED rojo	LED verde	ACCIÓN
Problema de temperatura (ver manual)	 Batería fría/ caliente	Encendido	Apagado	El proceso de carga empezará una vez que la temperatura esté entre 5°C y 40°C.
 Batería defectuosa	 Defectuosa	Parpadeando	Apagado	El paquete de batería o el cargador está defectuoso
Batería cargando	 Cargando	Apagado	Parpadeando	Cargando
Batería cargada	 Cargada	Apagado	Encendido	La carga está completa

2. Indicador de carga

Este paquete de baterías de iones de litio está equipado con un indicador de carga que indica la carga restante de la batería. Presione el botón del indicador de carga para que aparezcan los indicadores LED. Estos indicadores permanecerán encendidos durante unos 4 segundos.

Atención: El indicador de carga puede utilizarse tanto si el paquete de batería está conectado a la herramienta como si no.

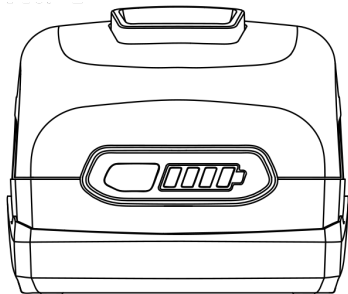
	● ● ● ●	80-100% de la carga
	● ● ● ○	60-79% de la carga
	● ● ○ ○	40-59% de la carga
	● ○ ○ ○	20-39% de la carga
	●* ○ ○ ○	Menos del 20% de la carga
	●* ●* ●* ●*	Completamente descargado
	●* ○ ○ ○	Problema de temperatura

3. Indicador de carga baja

- Si los LED del indicador de carga parpadean con rapidez y continuamente cuando el gatillo está apretado, el paquete de baterías está descargado y necesita recargarse.
- A diferencia de otros tipos de paquete de baterías, los paquetes de baterías de iones de litio proporcionan una energía constante y sostenida durante toda la vida útil de la batería. Esta herramienta no perderá gradualmente la potencia a medida que trabaje. Para indicar que el paquete de baterías está cerca del final de su tiempo de carga, la alimentación hacia la herramienta se detendrá rápidamente. Los cuatro LED del indicador de carga parpadearán cuando la batería esté completamente descargada. Cuando esto ocurra, retire la herramienta de la pieza de trabajo y recargue el paquete de batería si es necesario.

Atención: Los indicadores LED de carga pueden parpadear en caso de sobrecarga o altas temperaturas.

4. Cuándo cargar el paquete de baterías

Ponga el paquete de baterías en el cargador para reiniciarlo cuando la batería esté protegida. El paquete de baterías de iones de litio puede ser recargado en cualquier momento sin ningún efecto de "memoria" cuando se recarga después de una descarga parcial. No es necesario descargar la batería antes de recargarla. Retire el paquete de baterías de la herramienta a su conveniencia.

- Utilice el indicador de carga para determinar cuándo debe recargar el paquete de baterías.
- Puede "controlar" la carga de la batería antes de empezar un trabajo grande o un largo período de uso.



ENSAMBLAJE

⚠ ADVERTENCIA

Si alguna pieza está rota o falta, NO intente enchufar el cable de alimentación, de conectar la batería o utilizar la herramienta hasta que se sustituya la pieza rota o faltante. Si no lo hace, podría resultar en unas lesiones graves.

⚠ ADVERTENCIA

No intente modificar esta herramienta o crear accesorios no recomendados para su uso con esta herramienta. Tal modificación o alteración es un uso indebido y podría dar lugar a una situación peligrosa que podría provocar lesiones graves.

⚠ ADVERTENCIA

Su herramienta no debe estar nunca conectada a la fuente de alimentación cuando se monten piezas, se hagan ajustes, se instalen o se retiren herramientas de dispensación, se limpia o cuando no se utiliza. Al desconectar la herramienta se evitará un arranque accidental que podría provocar lesiones graves.

DESEMBALAJE

1. Retire cuidadosamente la herramienta y todos los accesorios de la caja. Asegúrese de que todos los artículos que figuran en la lista estén incluidos.
2. Inspeccione cuidadosamente la herramienta para asegurarse de que no se ha producido ninguna rotura o daño durante el transporte.
3. No deseche el embalaje hasta que haya inspeccionado cuidadosamente y utilizado la herramienta de forma satisfactoria.

ENSAMBLAJE

INSTALACIÓN DE LA BATERÍA (FIG.1)

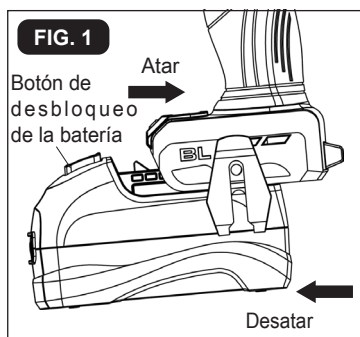

1. Asegúrese de que la herramienta está apagada.
2. Align the raised rib on the battery with the grooves on the bottom of the battery, with the grooves on the bottom of the impact gun, then slide impact gun, and then slide the battery onto the the battery over the tool.

AVISO: Asegúrese de que el pestillo de la batería encaje en su sitio y que la batería en la herramienta inalámbrica antes de utilizarla.

RETIRE LA BATERÍA (FIG 1)

1. Asegúrese de que la herramienta inalámbrica esté apagada.
2. Pulse el botón de liberación de la batería para liberarla.
3. Extraiga la batería de la herramienta inalámbrica.

UTILIZACIÓN

INTERRUPTOR DE ACCIONAMIENTO (FIG. 2)

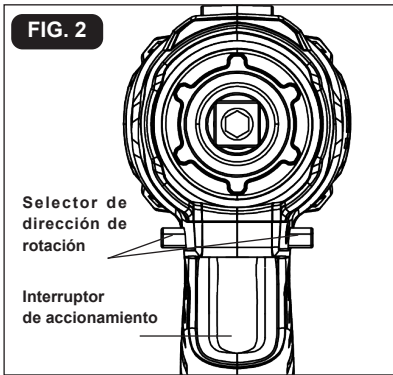

1. Para encender el atornillador de percusión, presione el interruptor de accionamiento.
2. Para apagarlo, suelte el interruptor de accionamiento.

VELOCIDAD VARIABLE

El interruptor de accionamiento de velocidad variable ofrece mayor velocidad con mayor presión de accionamiento y menor velocidad con menor presión.

SELECTOR DE SENTIDOS DE ROTACIÓN (DELANTERO/ BLOQUEO CENTRAL/TRASERO) (FIG. 3)

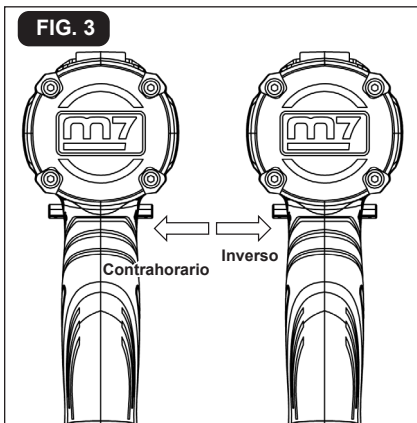

El sentido de rotación es reversible y se controla mediante un selector situado por encima del interruptor de accionamiento. Con el atornillador de percusión en su posición normal de funcionamiento: coloque el selector de dirección de rotación a la izquierda de la herramienta para girar hacia delante; coloque el selector de dirección de rotación a la derecha de la herramienta para girar hacia atrás. El ajuste del interruptor en la posición OFF (bloqueo central) reduce el riesgo de arranque accidental cuando no se utiliza.







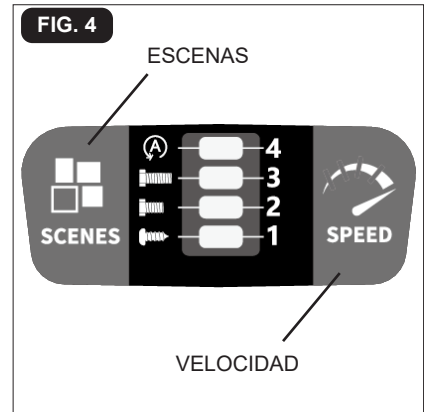

NOTA: Para evitar daños, deje que el atornillador de percusión se detenga completamente antes de cambiar la dirección de rotación.

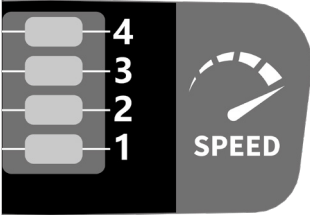
NOTA: La llave de impacto sólo funcionará si el sentido del selector de rotación está totalmente engranado a la izquierda o a la derecha.



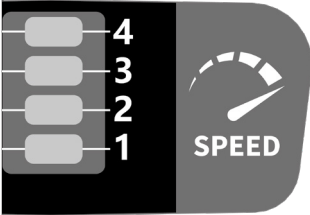

SELECTOR DE MODO (FIG. 4)

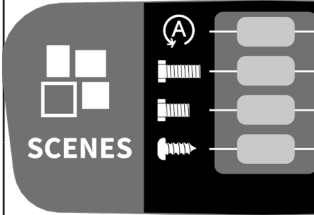

FUNCIONAMIENTO EN MODO VELOCIDAD

	Selección de la velocidad de impacto hacia delante a cuatro velocidades (Luz verde encendida)	
		4 - (Máx.): 4.000 / min
		3 - (Alto): 3.500 / min
		2 - (Medio): 1.800 / min
		1 - (Bajo): 1.400 / min
	Selección de la velocidad de impacto inversa de cuatro velocidades (Luz verde encendida)	
		4 - (Máx.): 4.000 / min
		3 - (Alto): 3.500 / min
		2 - (Medio): 1.800 / min
		1 - (Bajo): 1.400 / min

FUNCIONAMIENTO DEL MODO ESCENAS

 <p style="margin: 0;">SCENES</p>	 <p style="margin: 5px 0;">Sólo marcha atrás</p>	<p>Cuando la luz roja esté ENCENDIDA rotación inversa para aflojar; se automáticamente cuando el tornillo aflojado.</p>
	 <p style="margin: 5px 0;">Sólo hacia delante</p>	<p>Chapa de hierro gruesa (tercera luz roja encendida): Atornillado en chapa de acero gruesa a alta velocidad. Se detiene cuando se detecta resistencia y reduce la velocidad de impacto. Evita la rotura de las cabezas de los cabezas de tornillos, adecuado para chapas.</p>
	 <p style="margin: 5px 0;">Sólo hacia delante</p>	<p>Chapa fina de acero (la segunda luz roja está ENCENDIDA): Atornillar la chapa de acero fina a alta velocidad y se detiene cuando se detecta resistencia. Evita que los tornillos se desprendan o agrietamiento de la chapa de hierro.</p>
	 <p style="margin: 5px 0;">Sólo hacia delante</p>	<p>Madera (la primera luz roja está encendida): Atornillar la madera lentamente y aumentando la velocidad a la velocidad más alta después de detectar resistencia. Evita que la madera se agriete.</p>

UTILIZACIÓN

1. Fije la batería al atornillador de percusión.
2. Posicione el selector de dirección de rotación a la izquierda de la herramienta para girar hacia adelante y presione el interruptor de accionamiento para encender la luz del modo.
3. Pulse el selector de modo para cambiar la velocidad: presione una vez para abajo, presione dos veces para el medio y presione una tercera vez para arriba.
4. Para activar la función de apagado automático, presione el selector de modo y manténgalo presionado durante tres segundos: el indicador de apagado automático brillará. Cuando un perno/tuerca está suficientemente apretado, la herramienta detiene automáticamente el impacto y la rotación después de aproximadamente un segundo.
5. Para desactivar la función de apagado automático, pulse de nuevo el selector de modo durante tres segundos. El indicador de apagado automático se apaga.

FRENO ELÉCTRICO

El atornillador de percusión está equipado con un freno eléctrico. Cuando se suelta el interruptor de accionamiento, el freno eléctrico se activa automáticamente para detener rápidamente la rotación.

LÁMPARA DE TRABAJO LED (FIG. 5)

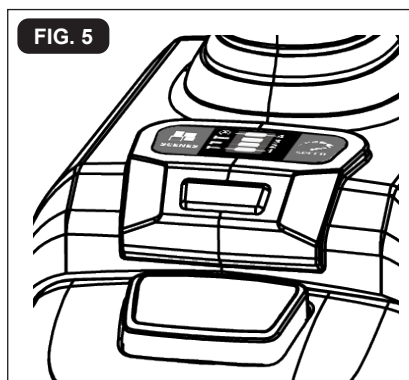

Cuando se pulsa el interruptor de disparo. Este proporciona luz adicional sobre la superficie de la pieza de trabajo para trabajar en zonas con poca luz. La luz se apagará automáticamente 10 segundos después de soltar el gatillo.

INSTALACIÓN DEL CLIP PARA CINTURÓN (FIG. 6)

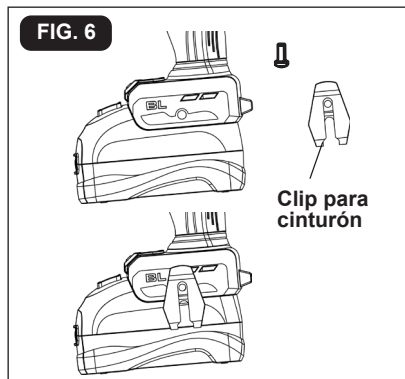

1. Retire la batería de la herramienta.
2. Alinee la costilla del clip del cinturón con el agujero en la base del atornillador de percusión.
3. Inserte el tornillo y apriete firmemente el tornillo con un destornillador.

QUITAR EL CLIP DEL CINTURÓN

1. Retire la batería de la herramienta.
2. Utilice un destornillador para aflojar el tornillo que sujeta el clip del cinturón al atornillador de percusión.
3. Retire el tornillo y el clip del cinturón.

UTILIZACIÓN

INSTALACIÓN DE BROCAS (FIG.8)

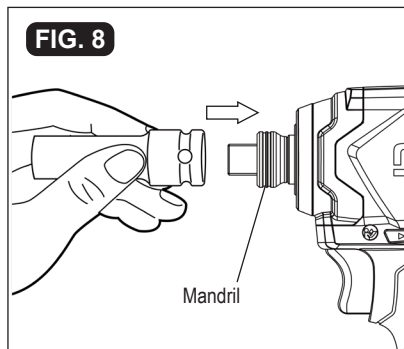

1. Bloquee el interruptor de gatillo colocando el selector del sentido de giro en la posición OFF (centro).
2. Para instalar el enchufe, empujelo hacia la salida de la herramienta hasta que encaje en su sitio.
3. Para desmontarlo, tire de él.

QUITAR LA PUNTA

1. Bloquee el interruptor de accionamiento en el atornillador de percusión colocando el selector de dirección de rotación en la posición central.
2. Tire del anillo del mandril hacia la parte delantera de la herramienta.
3. La punta debe salir del mandril automáticamente, de lo contrario, simplemente retire la punta.

APRIETE Y AFLOJE DE LOS TORNILLOS

1. Instale la punta correctamente.
2. Apenas aplique suficiente presión para mantener la punta enganchada al tornillo.
3. Aplique una presión mínima en el interruptor de accionamiento. Aumente la velocidad sólo cuando se puede mantener el control.

APRIETE Y AFLOJE DE LAS TUERCAS Y DE LOS PERNOS

El control de velocidad variable se utilizará con precaución en el caso de las tuercas y pernos. La mejor técnica es arrancar lentamente, aumentando la velocidad a medida que la tuerca o el perno se agotan. Ajuste bien la tuerca o el perno ralentizando la herramienta hasta que se detenga. Si no se sigue este procedimiento, la herramienta tenderá a acoplarse o retorcerse en sus manos cuando la tuerca o el perno se instale.

UTILIZACIÓN

PROCEDIMIENTO DE RECARGA

La batería se suministra parcialmente cargada. Para obtener el mejor rendimiento de la batería, cargue completamente la batería en el cargador antes del primer uso. Una batería completamente descargada tardará aproximadamente 50 minutos en recargarse en temperaturas de 0°C a 40°C.

1. Cargue el paquete de baterías de iones de litio con el cargador apropiado.
2. Conecte el cargador a la fuente de alimentación.
3. Alinee la costilla saliente del paquete de baterías con la ranura del cargador.
4. Ponga el paquete de baterías en el cargador.
5. El cargador se comunicará con la batería para evaluar su estado.
6. Los indicadores LED de carga parpadearán de la derecha a la izquierda mientras se cargan. Esto es parte del proceso de carga normal.

7. Una vez se haya completado el proceso de carga, el indicador LED verde permanecerá encendido y los indicadores LED de carga se encenderán cuando se pulse el botón de encendido y cuando la batería esté en el cargador.

8. El paquete de baterías se cargará completamente si permanece en el cargador, pero no se sobrecargará.

ATENCIÓN: Para su comodidad, el cargador puede funcionar con la mayoría de los generadores e inversores de 300 vatios o más.

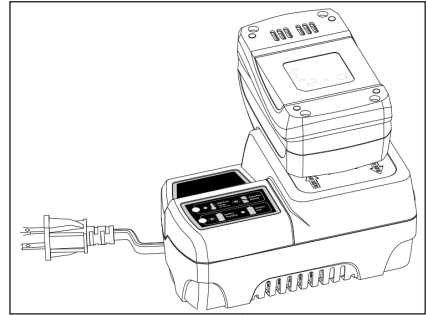

MANTENIMIENTO

La herramienta puede limpiarse de la manera más eficiente posible con aire comprimido seco. Siempre use gafas de seguridad cuando limpie las herramientas con aire comprimido.

Evite el uso de disolventes al limpiar piezas de plástico. La mayoría de los plásticos son susceptibles de ser dañados por diversos tipos de disolventes comerciales y pueden resultar dañados por su uso. Use paños limpios para quitar la suciedad, el polvo, el aceite, la grasa, etc.

ANTES DE CADA USO

1. Inspeccione la lijadora, el interruptor de encendido y apagado y los accesorios para ver si están dañados.
2. Revise si hay partes dañadas, faltantes o desgastadas.
3. Compruebe si hay tornillos sueltos, desalineación o agarrotamiento de las piezas móviles, o cualquier otra condición que pueda afectar el funcionamiento.

4. Si nota alguna vibración o ruido anormal, apague la herramienta inmediatamente y corrija el problema antes de seguir usándola.

5. Retire la batería de la lijadora antes de limpiar o realizar cualquier mantenimiento. El uso de aire comprimido puede ser el método de limpieza más eficaz. Siempre use gafas de seguridad cuando limpie las herramientas con aire comprimido.

LUBRICACIÓN

Todos los rodamientos de esta herramienta están lubricados con una cantidad suficiente de lubricante de alta calidad para la vida útil de la herramienta en condiciones normales. Por lo tanto, no se requiere una lubricación adicional.

ACCESORIOS

NO

SOLUCIÓN DE PROBLEMAS

PROBLEMA	CAUSA	SOLUCIÓN
La llave de impacto no funciona	La batería está vacía	Cargue la batería
	La herramienta está sobrecalentada	Deje que la herramienta se enfríe

PROTECCIÓN DEL MEDIO AMBIENTE



1. La herramienta, los accesorios y el embalaje deben ser separados para un reciclaje respetuoso del medio ambiente.
2. Las herramientas eléctricas y los accesorios que llegan al final de su duración de vida, contienen aún una gran cantidad de materia prima y plástico de valor que pueden volver a inyectarse dentro de un proceso de reciclaje.
3. Algunos polvos provocados por el trabajo contienen productos químicos nocivos y deben ser recogidos por una empresa de reciclaje especializada.

Mantenimiento

1. En caso de garantía, reparación o compra de piezas de recambio, póngase siempre en contacto con su distribuidor, y llévese la factura de compra.
2. La garantía no cubre el desgaste normal, la sobrecarga y el uso incorrecto.



Atronillador de batería
Item No : 05 - 203

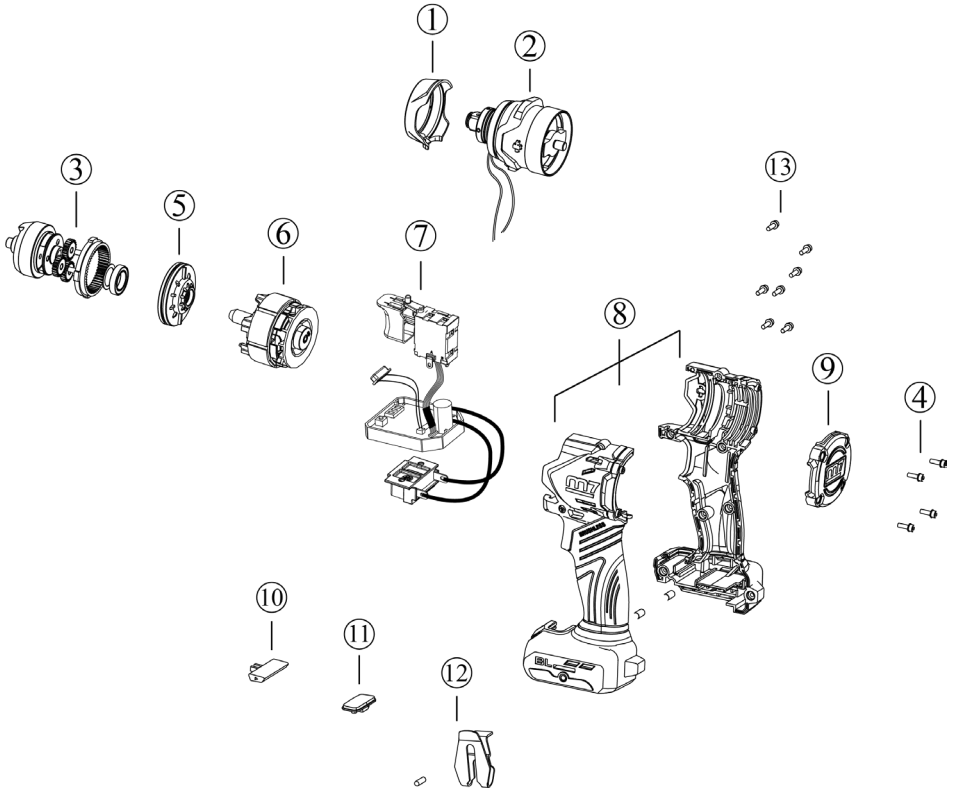

Despiece

DS - 203

NO.	INDEX NO.	DESCRIPTION	Q'TY
1	DS-203P01	RUBBER	1
2	DS-203T02	ANVIL ASSY AND LED	1 SET
3	DS-203T03	HAMMER ASSY	1 SET
4	DS-203T04	SCREW (4 pcs)	1 SET
5	DS-203T05	GEAR COVER	1 SET
6	DS-203T06	BRUSHLESS MOTOR	1 SET
7	DS-203T07	PCB ASSY	1 SET
8	DS-203T08	HOUSING R & L	1 SET
9	DS-203P09	REAR COVER	1
10	DS-203P10	REVERSING LEVER	1
11	DS-203P11	SPEED PAD	1
12	DS-203T12	HOLDER	1 SET
13	DS-203T13	SCREW (7 pcs)	1 SET

Garantía

Garantía limitada del fabricante

Mighty Seven International Co. , LTD. . ofrece una garantía limitada a los productos fabricados por **Mighty Seven** y vendidos por sus distribuidores autorizados en todo el mundo. La garantía limitada sólo se aplica a los productos que son defectuosos en material y mano de obra y no se aplica a los productos que han sido abusados, mal utilizados, representantes de servicio. Si hay un producto defectuoso de **Mighty Seven** , por favor envíelo prepagado al distribuidor donde lo compró junto con la dirección y la información de contacto. Las reparaciones o sustituciones están garantizadas como se ha descrito anteriormente; de lo contrario, se cobrará el servicio de reparaciones o sustituciones.

Por favor, guarde esta tarjeta para la garantía

Fecha de compra	Número del modelo
Fecha de expiración de la garantía	Número de serie
Sello del distribuidor	
	

Fecha de compra :	Número del modelo :
Fecha de expiración de la garantía :	Número de serie :
Nombre :	
Nombre de la empresa :	
Dirección :	
Teléfono :	Fax :
E-Mail:	
Tipo de negocio : <input type="checkbox"/> Agricultura <input type="checkbox"/> Pintura y reparación de la carrocería <input type="checkbox"/> Reparación general de automóviles <input type="checkbox"/> Obra pública / Servicios públicos del gobierno <input type="checkbox"/> Neumático <input type="checkbox"/> Fábrica <input type="checkbox"/> Mantenimiento y reparación de camiones <input type="checkbox"/> Uso en casa <input type="checkbox"/> Fabricante de coches <input type="checkbox"/> Otros	

ALGEMENE VEILIGHEIDSREGELS

AVERTISSEMENT DE SECURITE GENERALES POUR ELECTROPORTATIF

ALGEMENE
VEILIGHEIDSWAARSCHUWINGEN VOOR
DRAAGBARE APPARATEN



Het niet opvolgen van de waarschuwingen en instructies kan leiden tot elektrische schokken, brand en / of ernstig letsel.

Bewaar alle waarschuwingen en instructies voor toekomstig gebruik.

De term "elektrisch gereedschap" in de waarschuwingen verwijst naar uw elektrisch gereedschap met netvoeding (met snoer) of uw elektrisch gereedschap op batterijen (zonder snoer).

VEILIGHEID WERKOMGEVING

1. Houd de werkplek schoon en goed verlicht. Rommelige of donkere ruimtes kunnen ongelukken veroorzaken.
2. Gebruik geen elektrisch gereedschap in een explosieve omgeving, zoals in de aanwezigheid van brandbare vloeistoffen, gassen of stof. Gereedschappen wekken vonken op die stof of dampen kunnen doen ontbranden.
3. Houd kinderen en omstanders uit de buurt tijdens het gebruik van elektrisch gereedschap. Afdleiding kan ertoe leiden dat u de controle verliest.

ELECTRISCHE VEILIGHEID

1. De stekker van het elektrisch gereedschap moet in het stopcontact passen. Pas de stekker op geen enkele manier aan. Gebruik geen adapterstekkers in combinatie met geaard elektrisch gereedschap. Ongewijzigde stekkers en bijpassende stopcontacten verminderen het risico op elektrische schokken.
2. Vermijd lichamelijk contact met geaarde oppervlakken zoals leidingen, radiatoren, fornuizen en koelkasten. Er is een verhoogd risico op elektrische schokken als uw lichaam geaard is.
3. Stel elektrisch gereedschap niet bloot aan regen of natte omstandigheden. Water dat een elektrisch gereedschap binnendringt, verhoogt het risico op elektrische schokken.
4. Gebruik de kabel niet verkeerd. Gebruik de kabel nooit om te dragen, te trekken of om de stekker van het elektrisch gereedschap uit het stopcontact te trekken. Houd de aansluitkabel uit de buurt van hitte,

olie, voorwerpen met scherpe randen of bewegende voorwerpen. Beschadigde of verwarde aansluitkabels vergroten het risico op een elektrische schok.

5. Als u elektrisch gereedschap buiten gebruikt, gebruik dan een aangepast verlengsnoer. Gebruik van een snoer dat geschikt is voor buitengebruik verkleint het risico op elektrische schokken.
6. Als elektrisch gereedschap gebruiken in een vochtige omgeving onvermijdelijk is, gebruik dan een aardlekschakelaar (RCD) beveiligde voeding. Gebruik van een aardlekschakelaar vermindert het risico op elektrische schokken.

PERSOONLIJKE VEILIGHEID

1. Blijf alert, let op wat u doet en gebruik uw gezond verstand bij het gebruik van een elektrisch gereedschap. Gebruik het apparaat niet als u moe bent of onder invloed bent van drugs, alcohol of medicijnen. Een moment van onoplettendheid tijdens het gebruik van elektrisch gereedschap kan leiden tot een ernstig persoonlijk letsel.
2. Gebruik persoonlijke beschermingsmiddelen. Draag altijd oogbescherming. Beschermende uitrustingen zoals een stofmasker, antislipschoenen, een veiligheidshelm of gehoorbescherming, gebruikt onder de juiste omstandigheden, vermindert persoonlijk letsel.
3. Voorkom onbedoeld starten. Zorg ervoor dat de schakelaar in de uit-stand staat voordat u het apparaat aansluit op een stroombron en / of accu, oppakt of draagt. Het dragen van elektrisch gereedschap met uw vinger op de schakelaar of het aansluiten van elektrisch gereedschap dat is ingeschakeld, kan tot ongelukken leiden.
4. Verwijder alle afstelsleutels of moersleutels voordat u het elektrisch gereedschap aanzet. Een sleutel of een sleutel die aan een draaiend deel van het elektrisch gereedschap is bevestigd, kan persoonlijk letsel veroorzaken.
5. Vermijd elke abnormale positie. Zorg dat u altijd stevig staat en in evenwicht blijft. Dit zorgt voor een betere controle van het elektrisch gereedschap in onverwachte situaties.
6. Draag aangepaste kleding. Draag geen losse kleding of sieraden. Houd haar, kleding en handschoenen uit de buurt van bewegende onderdelen. Loshangende kleding, sieraden of lang haar kunnen tussen de bewegende onderdelen verstrikt raken.

ALGEMENE VEILIGHEIDSREGELS

7. Als er apparaten zijn meegeleverd voor het aansluiten van stofafzuig- en opvangvoorziening-en, zorg er dan voor dat deze zijn aangesloten en correct worden gebruikt. Het gebruik van deze apparaten kan stofgerelateerde gevaren verminderen.
8. Laat de vertrouwdheid die u door veelvuldig gebruik van gereedschappen hebt opgedaan, uw waakzaamheid niet verminderen en de veiligheidsprincipes van gereedschappen niet negeren. Een onvoorzichtige actie kan binnen een fractie van een seconde ernstig letsel veroorzaken.
9. Niet gebruiken op een ladder of een onstabiele steun. Een stabiele voet op een stevige ondergrond maakt een betere beheersing van het elektrische gereedschap in onverwachte situaties mogelijk.
10. Houd de handgrepen droog, schoon en vrij van olie en vet. Gladde handen kunnen het elektrische gereedschap niet veilig bedienen.
11. Draag altijd een veiligheidsbril met zijkapjes. Een alledaagse bril mag dan wel slagvaste glazen hebben, maar het is GEEN veiligheidsbril. Als u deze regel volgt, vermindert u het risico op oogletsel.
12. Bescherm uw longen. Draag een gezichts- of stofmasker als de bediening stoffig is. Als u deze regel volgt, vermindert u de kans op ernstig persoonlijk letsel.
13. Bescherm uw gehoor. Draag gehoorbescherming gedurende langere perioden van gebruik. Als u deze regel volgt, vermindert u het risico op ernstig lichamelijk letsel.
4. Bewaar elektrisch gereedschap dat niet in gebruik is, buiten het bereik van kinderen en laat personen die niet bekend zijn met het elektrisch gereedschap of met deze instructies, niet met het elektrisch gereedschap werken. Elektrisch gereedschap is gevaarlijk in handen van ongetrainde gebruikers.
5. Onderhoud elektrisch gereedschap. Controleer of bewegende onderdelen goed uitgelijnd of vastzitten, of er geen onderdelen gebroken zijn en alle andere omstandigheden die de werking van het elektrisch gereedschap kunnen beïnvloeden. Laat het elektrisch gereedschap voor gebruik repareren als het beschadigd is. Veel ongevallen worden veroorzaakt door slecht onderhouden van elektrisch gereedschap.
6. Houd snijgereedschap scherp en schoon. Goed onderhouden snijgereedschap met scherpe snijranden lopen minder snel vast en zijn gemakkelijker te bedienen.
7. Gebruik het elektrisch gereedschap, de accessoires, de gereedschapsbits enz. in overeenstemming met deze instructies, rekening houdend met de arbeidsomstandigheden en de uit te voeren werkzaamheden.
8. Houd handgrepen en grijpvlakken droog, schoon en vrij van olie en vet. Gladde handgrepen en grijpvlakken maken een veilige hantering en controle van het gereedschap in onverwachte situaties niet mogelijk.
9. Houd elektrisch gereedschap bij de geïsoleerde grijpvlakken vast, wanneer u een handeling uitvoert waarbij het snijgereedschap in contact kan komen met verborgen bedrading of het eigen snoer. Contact met een "stroomvoerende" draad maakt ook blootliggende metalen delen van het gereedschap "stroomvoerend" en kan de bediener een schok geven.

GEBRUIK EN ONDERHOUD VAN ELEKTRISCH GEREEDSCHAP

1. Forceer het elektrisch gereedschap niet. Gebruik het juiste elektrisch gereedschap voor uw werkzaamheden. Het juiste elektrisch gereedschap zal het werk beter en veiliger doen in het tempo waarvoor het is ontworpen.
2. Gebruik het elektrisch gereedschap niet als de schakelaar aan/uit niet funktioneert. Elk elektrisch gereedschap dat niet met de schakelaar kan worden bediend, is gevaarlijk en moet worden gerepareerd.
3. Haal de stekker uit het stopcontact en / of de accu uit het elektrisch gereedschap voordat u afstellingen maakt, accessoires verwisselt of het elektrisch gereedschap opbergt. Dergelijke preventieve veiligheidsmaatregelen verminderen het risico dat het elektrisch gereedschap per ongeluk wordt gestart.
10. Ken uw elektrisch gereedschap. Lees de handleiding van het product zorgvuldig. Leer de toepassingen en beperkingen, alsook de specifieke, potentiële gevaren van dit instrument kennen. Als u deze regel volgt, vermindert u het risico op elektrische schokken, brand of ernstig letsel.
11. Bewaar deze instructies. Lees ze regelmatig door en gebruik ze om anderen te informeren die dit gereedschap kunnen gaan gebruiken. Als u dit gereedschap uitleent aan iemand anders, leen hem/haar dan ook deze instructies.

ALGEMENE VEILIGHEIDSREGELS

GEbruik EN ONDERHOUD VAN DE BATTERIJ

1. Zorg ervoor dat de schakelaar in de UIT-stand staat alvorens de accu te plaatsen. Het plaatsen van de accu in elektrisch gereedschap met de schakelaar op AAN nodigt uit tot ongelukken.
2. Laad alleen op met de oplader die door de fabrikant is gespecificeerd. Een oplader die geschikt is voor een bepaald type accu, kan brandgevaar opleveren bij gebruik met een andere accu.
3. Gebruik elektrisch gereedschap alleen met speciaal daarvoor bestemde accupacks. Het gebruik van andere accu's kan leiden tot letsel en brand.
4. Houd de accu uit de buurt als u deze niet gebruikt van andere metalen voorwerpen, zoals paperclips, munten, sleutels, spijkers, schroeven of andere kleine metalen voorwerpen die een verbinding kunnen maken vanaf één terminal naar een ander. Kortsluiting van de accupolen samen kunnen brandwonden of brand veroorzaken.
5. Onder zware omstandigheden kan vloeistof uit de batterij spatten; Vermijd contact. Als er per ongeluk contact optreedt, spoel dan met water. Als er vloeistof in de ogen komt, zoek dan ook medische hulp. Vloeistof die uit de batterij komt, kan irritatie of brandwonden veroorzaken.
6. Accugereedschap hoeft niet op een stopcontact te worden aangesloten; het is dus altijd in bedrijf. Wees u bewust van mogelijke gevaren, wanneer u uw accuapparaat niet gebruikt of wanneer u toebehoren verwisselt. Als u deze regel volgt, vermindert u het risico op elektrische schokken, brand of ernstig persoonlijk letsel.
7. Plaats gereedschap met accu's of de accu's niet in de buurt van vuur of warmte. Dit verkleint het risico van ontploffing en mogelijk letsel.
8. De accu niet pletten, laten vallen of beschadigen. Gebruik geen accu's of opladers die zijn gevallen of een harde klap hebben gekregen. Een beschadigde accu kan ontploffen. Werp een gevallen of beschadigde accu onmiddellijk op de juiste manier weg.
9. Een beschadigde accu kan ontploffen. Werp een gevallen of beschadigde accu onmiddellijk op de juiste manier weg.
10. Laad een accu-apparaat niet op in een vochtige of natte omgeving. Als u deze regel volgt, vermindert u het risico op elektrische schokken.
11. Gebruik geen batterij pakket of gereedschap dat beschadigd of aangepast is. Beschadigde of aangepaste batterijen kunnen zich onvoorstelbaar voordoen, resulterend in vuurgevaar, explosie of gevaar om zich te kwetsen.
12. Gebruik een batterij pakket of gereedschap niet bij vuur of hoge temperaturen. Blootstelling aan vuur of hoge temperaturen boven de 130° kan explosiegevaar betekenen (temperatuur 265F)
13. Volg alle laad instructies en laad het batterijpakket en het gereedschap niet buiten de aangegeven temperatuur in de omschrijving. Het onzorgvuldig laden of laden buiten de aangegeven temperatuur, kan de batterij beschadigen en kan de kans op brand verhogen.



het is noodzakelijk om de batterij voor gebruik op te laden.

GERNERAL SAFETY RULES

ADDITIONAL SAFETY RULES FOR IMPACT DRIVER

1. Hold power tools by insulated gripping surfaces when performing an operation where the cutting tool may contact hidden wiring or its own cord. Contact with a “live” wire will make exposed metal parts of the tool “live” and shock the operator.
2. Use clamps or other practical way to support and secure the workpiece to a stable platform. Holding the work by hand or against your body is unstable and may lead to loss of control.
3. Do not drill, fasten or break into existing walls or other blind areas where electrical wiring may exist. If this situation is unavoidable, disconnect all fuses or circuit breakers supplying the worksite.
4. Always wear safety goggles or eye protection when using this tool.
5. Bits, sockets, and tools get hot during operation. Wear gloves when touching them.
6. Wear ear protectors when using the tool for extended periods. Prolonged exposure to high intensity noise can cause hearing loss.
7. Use thick, cushioned gloves and limit the exposure time by taking frequent rest periods. Vibration caused by hammer-drill or Impact wrench action may be harmful to your hands and arms.
8. Secure the material being fastened. Never hold it in your hand or across your legs. Unstable support can cause loss of control and injury.
9. Avoid accidental starting. Be sure the forward/reverse switch is in the OFF position before inserting a battery pack. Carrying appliances with your finger on the switch or inserting the battery pack into an appliance with the switch on invites accidents.
10. Remove battery pack before changing accessories. Accidental starting may occur because battery appliances with a battery inserted are in the operative condition.
11. Be prepared for a reaction torque when “seating” or removing a fastener. The tool housing may tend to twist in the opposite direction of bit rotation when “seating” or removing a fastener, depending on the torque setting of the tool.
12. Do not run the tool while carrying it at your side. A spinning bit could become entangled with clothing and injury may result.
13. Place the tool onto the fastener only when the tool is switched OFF. Rotating driver tools can slide off the fastener.
14. Do not use this tool as a drill. Tools equipped with shut-off clutches are not designed for drilling applications. The output drive can shut off automatically and without warning.
15. Be careful when driving long screws. There is a risk of the tool sliding off the fastener head, depending on type of socket or bit used. First test the run-down of a fastener and pay attention during the screw-driving process to ensure you do not injury yourself if the tool bit or socket slides off of the fastener.
16. For best results, your battery tool should be charged in a location where the temperature is more than 32° F (0° C) but less than 104° F (40°C). Do not store outside or in vehicles.



ALGEMENE VEILIGHEIDSREGELS

KLANTENDIENST

1. Laat uw elektrisch gereedschap repareren door een gekwalificeerde reparateur en alleen met identieke vervangende onderdelen. Dit zorgt ervoor dat de veiligheid van het elektrisch gereedschap behouden blijft.
2. Gebruik nooit beschadigde batterij pakketten. Het onderhoud van de batterij pakketten mag enkel gebeuren door de maker of herkende service dealers.

OVERIGE RISICO'S

Gebruik persoonlijk beschermingsgereedschap

1. Hoge geluidslevels kunnen hoorschade veroorzaken. Draag altijd

gehoorbescherming wanneer u het toestel gebruikt.

2. Doe een testrun met het toestel om de rotatierichting te bevestigen. Dit zal het potentiële gevaar reduceren mocht een onvoorziene rotatie zich voordoen.
3. Langdurig gebruik kan de gebruiker vermoeien. Regelmatige pauzes zijn aanbevolen voor de gebruikersveiligheid.
4. Vermijd het toestel te bewaren in vochtige ruimtes.
5. Voorkom vibratie en koppel in een korte tijd. U draagt beter vibratie-absorberende handschoenen en pas op met loshangende onderdelen van de handschoenen zodat die niet in het toestel verstrikt raken.

VEILIGHEIDSINSTRUCTIES

Het doel van de veiligheidssymbolen is uw aandacht te vestigen op eventuele gevaren. De veiligheidssymbolen en -verklaringen die daarbij horen verdienen uw aandacht en begrip. Waarschuwingen door symbolen op zich sluiten geen gevaar uit. De instructies en waarschuwingen die zij geven vervangen niet de juiste maatregelen ter voorkoming van ongevallen.



WAARSCHUWING

Zorg ervoor dat u alle veiligheidsinstructies in deze handleiding, inclusief alle veiligheidswaarschuwingsymbolen zoals "GEVAAR", "WAARSCHUWING" en "VOORZICHTIG", hebt gelezen en begrepen. Het niet opvolgen van alle onderstaande instructies kan elektrische schokken, brand en / of ernstig letsel met zich mee brengen.

BETEKENIS VAN DE SYMBOLEN



VEILIGHEIDSWAARSCHUWINGSSYMBOLEN : Geeft een GEVAAR, een WAARSCHUWING of een PREVENTIE aan. Kan tegelijkertijd met andere symbolen of pictogrammen gebruikt worden.

GEVAAR Geeft een dreigende gevaarlijke situatie aan die, als deze niet wordt vermeden, de dood of ernstige verwondingen tot gevolg zal hebben.



WAARSCHUWING Geeft een mogelijk gevaarlijke situatie aan die, indien deze niet wordt vermeden, kan leiden tot de dood of ernstig letsel.



VOORZICHTIG Geeft een mogelijk gevaarlijke situatie aan die, indien deze niet vermeden wordt, kan leiden tot lichte of matige verwondingen.



WAARSCHUWING

Lees alle veiligheidswaarschuwingen ontworpen met het  symbool en alle instructies.

VEILIGHEIDSSYMBOLEN

Bepaalde van de hieronder volgende symbolen kunnen gebruikt worden op dit gereedschap. Kijk ernaar en leer wat ze betekenen. Een juiste interpretatie van deze symbolen zal u in staat stellen het gereedschap efficiënter en veiliger te gebruiken.

Gevaarlijke locatie	Vorzorgsmaatregel	Label marking
Gebruik draadloze slagschroevendraaier	Electrostatische ontlading van toestellen kan gevaarlijk zijn voor personen die een pacemaker hebben. Als de luchtvochtigheid lager is dan 20%, gebruik dan een elektrische ontlander om statische electriciteit te voorkomen.	
Draadloze slagschroevendraaier	Oogbescherming met een veiligheidsbril	
Draadloze slagschroevendraaier	Lees de instructiehandleiding zorgvuldig vooraleer u start met werken met het toestel of als u er een onderhoud aan doet.	
Draadloze slagschroevendraaier	Oorbescherming	
Gebruik draadloze slagschroevendraaier	Voorkom vibratie bij het gebruiken van de sleutel voor een korte tijd. Draag vibratie-absorberende handschoenen en zorg dat loshangende onderdelen van de handschoenen niet verward raken in de sleutel.	
Directe stroom	Karakteristieken van de stroom	
Geen laad snelheid	Rotatiesnelheid bij het niet laden	n_0
Klasse II constructie	Dubbel geïsoleerde constructie	
Per minuut	Revoluties, slagen, oppervlakte snelheid omwentelingen, enz... per minuut.	.../min or min ⁻¹



Om veiligheid en betrouwbaarheid te garanderen, moeten alle reparaties worden uitgevoerd door een gekwalificeerde servicetechnicus.

SPECIFIEKE VEILIGHEIDSREGELS

SPECIFIEKE VEILIGHEIDSREGELS VOOR SLAGMOERSLEUTELS

1. Houd het elektrische gereedschap vast aan de geïsoleerde grijpvlakken wanneer u een handeling uitvoert waarbij de bit in aanraking kan komen met verborgen bedradingen of met zijn eigen snoer. Als een snoer in contact komt met een draad die onder spanning staat, kunnen blootliggende metalen delen van het elektrische gereedschap onder spanning komen te staan en kan de gebruiker een elektrische schok krijgen.

2. Gebruik alleen de hieronder vermelde laders en batterijen:

BATTERIJ	LADER
DB-1850P	DC-18A

WAARSCHUWING

Enkel gebruik bij **m7** Li-ion Batterij pakket.

Enkel gebruik bij de **m7** batterijlader

3. Draag altijd een veiligheidsbril en gehoorbescherming wanneer u dit gereedschap gebruikt.
4. Estä tärinää ja käytä iskukoneenkuljettajaa lyhyessä ajassa. Pitäisi käyttää tärinää vaimentavia käsineitä ja varoa, ettei käsineiden osia löysty, jotta iskukone ei jää kiinni.
5. Zorg ervoor dat de schakelaar in de uitstand staat voordat u de accu plaatst. Het plaatsen van de accu in elektrisch gereedschap met de schakelaar op "aan" kan ongelukken veroorzaken.
6. Controleer de impactdop zorgvuldig op slijtage, scheuren of beschadigingen voordat u deze installeert.
7. Bit, doppen en gereedschappen worden heet tijdens het gebruik. Draag handschoenen wanneer u ze na gebruik aanraakt.
8. Verwijder de accu voordat u accessoires verwisselt. Het kan per ongeluk worden gestart, omdat accu-apparaten met een geplaatste accu in permanente werkende staat verkeren.

WAARSCHUWING

Sommige stofdeeltjes die ontstaan bij elektrisch schuren, zagen, slijpen, boren en andere bouwactiviteiten bevatten chemicaliën waarvan bekend is dat ze kanker, geboortefwijkingen of andere reproductieve schade veroorzaken. Enkele voorbeelden van deze chemicaliën zijn:

- Lood van verf op loodbasis
- Kristallijn silica van bakstenen en cement en andere metselproducten
- Arseen en chroom van chemisch behandeld timmerhout.

Uw risico van deze blootstellingen varieert, afhankelijk van hoe vaak u dit soort werk doet. Om de blootstelling aan deze chemicaliën te verminderen: werk in een goed geventileerde ruimte en werk met een goedgekeurde veiligheidsuitrusting, zoals stofmaskers die speciaal zijn ontworpen om microscopisch kleine deeltjes uit te filteren.

VEILIGHEIDSRREGELS VOOR DE OPLADER

1. Voordat u de batterijlader gebruikt, dient u alle instructies en waarschuwingen in deze handleiding, op de batterijlader, de batterij en het product te lezen om misbruik van de producten en eventuele verwondingen of schade te voorkomen.



Om het risico van elektrische schokken of schade aan de oplader en de batterij te verkleinen, laadt u alleen oplaadbare lithium-ionbatterijen op zoals specifiek vermeld op het label van de oplader. Andere soorten batterijen kunnen barsten, hetgeen persoonlijk letsel of schade teweeg kan brengen.

2. Gebruik de oplader niet buitenshuis en stel hem niet bloot aan natte of vochtige omstandigheden. Water dat de oplader binnendringt, verhoogt het risico op elektrische schokken.
3. Het gebruik van een accessoire dat niet aanbevolen of verkocht wordt door de fabrikant van de batterijlader kan brand, een elektrische schok of lichamelijk letsel veroorzaken.
4. Maak geen misbruik van het snoer of de oplader. Gebruik nooit het snoer om de oplader te dragen. Trek niet aan het snoer van de oplader om de stekker uit het stopcontact te halen. Er kan schade aan het snoer of de oplader optreden en gevaar voor elektrische schokken veroorzaken. Vervang beschadigde snoeren onmiddellijk.
5. Zorg ervoor dat het snoer zo is geplaatst dat er niet op getrapt, erover gestruikeld wordt of in contact kan komen met scherpe randen of bewegende delen, of op een andere manier onderworpen is aan schade of spanning. Dit verkleint het risico van per ongeluk vallen, wat kan verwonden en schade aan het snoer kan veroorzaken, hetgeen een elektrische schok met zich mee kan brengen.
6. Bescherm het snoer en de oplader tegen hitte om schade aan de behuizing of de interne onderdelen te voorkomen.
7. Voorkom dat benzine, oliën, producten op basis van aardolie enz. In contact komen met plastic onderdelen. Deze materialen bevatten chemicaliën die plastic kunnen beschadigen, verzwakken of vernietigen.

8. Een verlengsnoer mag alleen worden gebruikt als dit absoluut noodzakelijk is. Gebruik van een ongepast verlengsnoer kan leiden tot een risico op brand en elektrische schokken. Als er een verlengsnoer moet worden gebruikt, zorg er dan voor dat:

de snoerstekker hetzelfde aantal pinnen heeft als die van de oplader en dat zijn pinnen dezelfde vorm en grootte hebben. de snoer goed bedraad en elektrisch in goede staat is de maat groot genoeg is voor de nominale intensiteit van de oplader zoals hieronder vermeld :

De lengte van het snoer (ft) 25' 50' 100'

Maat van het snoer (AWG) **16 (AWG)**

NOTA : AWG = American Wire Gauge

9. Gebruik de lader niet met een beschadigd snoer of stekker, dit zou kortsluiting en een elektrische schok kunnen veroorzaken. Als de lader beschadigd is, laat het dan repareren of vervangen door een bij de klantenservice erkende technicus.
10. Gebruik de lader niet als deze een heftige stoot heeft ondervonden, als het gevallen of beschadigd is op welke manier dan ook. Breng het dan naar een erkende technicus van de klantenservice voor een elektrische controle om na te gaan of de lader in goede functionele staat verkeerd.
11. Demonteer de lader niet. Breng het naar een erkende technicus van een klantenservice als onderhoud of reparatie nodig is. Onjuiste montage kan een elektrische schok of brand met zich mee brengen.
12. Trek de stekker uit het stopcontact voor elk onderhoud of reiniging om het risico op elektrische schokken te verminderen.
13. Haal de stekker van de lader uit het stopcontact als u de lader niet gebruikt. Dat verkleint het risico op een elektrische schok of beschadiging van de lader als metalen voorwerpen in de opening vallen. Dat vermijdt ook dat de lader beschadigd wordt tijdens een stroompiek.
14. Risico op een elektrische schokken. Raak niet het niet-geïsoleerde gedeelte van de uitgangconnector of de niet-geïsoleerde accupool aan.

15. Bewaar deze instructies. Raadpleeg ze vaak en gebruik ze om andere gebruikers over dit apparaat te informeren. Als u dit gereedschap aan iemand uitleent, leen hen dan ook deze instructies om slecht gebruik van het gereedschap te voorkomen.

 **WAARSCHUWING**

Bepaald stof dat ontstaat door snijden met een machine bevat chemicaliën die kanker, geboortefwijkingen of andere problemen ten aanzien van de voortplanting kunnen veroorzaken. Hier zijn enkele voorbeelden van deze chemicaliën :

■ Lood uit op lood gebaseerde verf

■ Arseen en chroom uit chemisch reagerend hout.

Het risico op deze blootstellingen is afhankelijk van hoe vaak u dit soort werk doet. Om de blootstelling aan deze chemicaliën te verminderen: werk in een goed geventileerde ruimte en werk met goedgekeurde veiligheidsuitrusting.

ALGEMENE INFORMATIE

1. Het serienummer van mighty 7 vindt u terug in het 2de/3de digitale nummer en de maanden zijn het 4de/5de nummer.



GEREEDSCHAPSBECHRIJVING

BEDIENINGSCONTROLE

 Dit gereedschap is bedoeld om bouten en moeren aan te spannen en te lossen.

1. Hoofdonderdelen van DS-203

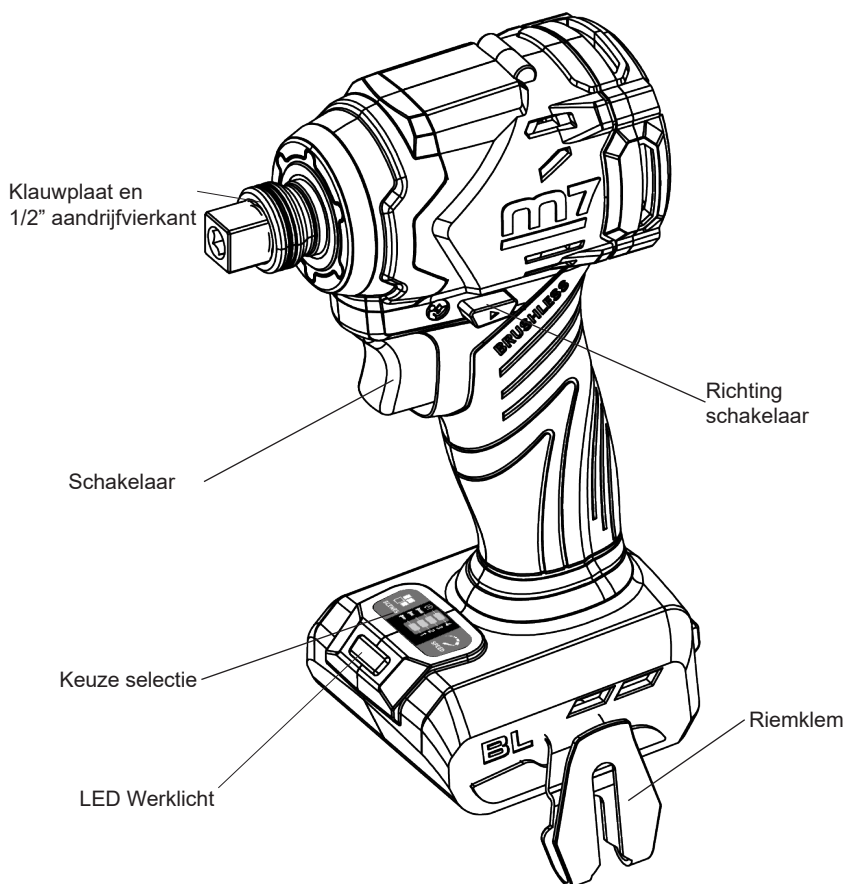

KENMERKEN GEREEDSCHAP

Model	DS-203
Vierkant aandrijving	1/4" (6,35mm) / 1/2" (12,7mm)
Bout capaciteit	M5-M12
Max. koppel (FT-LB/nm)	270Nm
Li-ion batterij	DB-1850P (5.0Ah)
Ingang lader	220-240V~
Toegelaten werktemperatuur (°C)	0°C -40°C
Geschat voltage	18Vd.c. (18)
slagen per minuut (t/min)	I: 0-1400 II: 0-1800 III: 0-3500 IV:0-4000
onbelast toerental (min)	I: 0-1200 II: 0-1900 III: 0-2500 IV:0-3200
Gewicht (KG)	1.1

NOTA: Vanwege het voortdurende **m7** ontwikkelingsprogramma zijn de specificaties in deze handleiding gegeven als algemene informatie en zijn niet bindend. We behouden ons het recht voor om op elk moment en zonder voorafgaande kennisgeving wijzigingen of wijzigingen door te voeren aan onderdelen, fittingen en accessoires die om welke reden dan ook noodzakelijk worden geacht.

DS-203: **Testattu ilman kuormaa keskeyttämällä kuten ScrewDriver**

A-painotetun äänenpainetaso mittaus: $L_{pFA} = 96$ dB, epävarmuus $K_{pA} = 2.5$ dB

A-painotettu äänitehotaso laskennassa: $L_{WA} = 104$ dB, epävarmuus $K_{WA} = 2.5$ dB

Vibration level (m/s^2): $10.7 m/s^2$, Uncertainty $K = 1.5 m/s^2$



VOORZICHTIG

Vorkom trillingen en gebruik een sleutel in korte tijd. Draag trillingsdempende handschoenen en pas op dat geen delen van de handschoenen losraken om verstrikking door de sleutel te voorkomen.

1. LED FUNKTIES VAN DE OPLADER

LED INDICATOR	ACCU	RODE LED	GROENE LED	ACTIE
HI/LO TEMP. (zie handleiding)	 BATTERIJ KOUD/ WARM	AAN	UIT	Het opladen begint zodra de temperatuur tussen 5°C en 40°C is.
 BATTERIJ DEFECT	 DEFECT	KNIPPERT	UIT	Accu of oplader is defect
BATTERIJ LAADT OP	 LAADT OP	UIT	KNIPPERT	Laadt op
BATTERIJ OPGELADEN	 VOLLEDIG OPGELADEN	UIT	AAN	Het opladen is beëindigd

2. POWER BAR

Deze lithium-ionbatterij is uitgerust met een POWER BAR, die wordt gebruikt om de resterende autonomie van de batterij aan te geven. Druk op de POWER BAR-knop om de LED-indicatoren weer te geven. De LED-lampjes blijven ongeveer 4 seconden branden.

OPMERKING : DE POWER BAR kan gebruikt worden als de batterij bevestigd is op of verwijderd is uit het gereedschap.

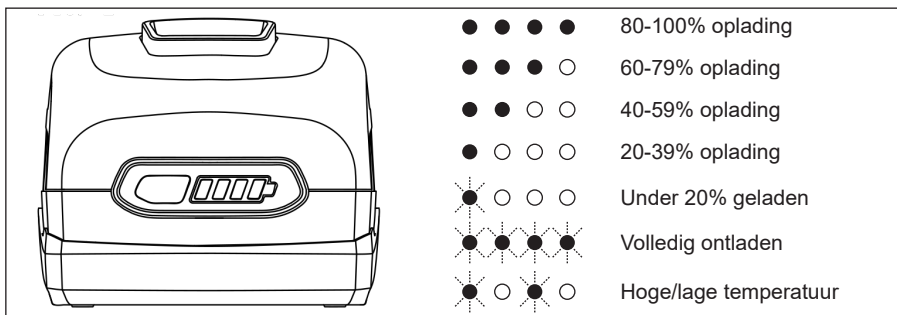

3. INDICATOR LAGE BATTERIJCAPACITEIT

- Als de LED werklampen op de POWER BAR snel en aanhoudend knipperen, terwijl de trigger op het gereedschap is ingedrukt, dan is de accu leeg en moet deze opgeladen worden.
- In tegenstelling tot andere soorten batterijen, bieden de lithium-ion batterijen een vermogen zonder hun kracht te verminderen tijdens de hele tijd van het functioneren. Het gereedschap ondergaat geen langzame en geleidelijke krachtvermindering terwijl u aan het werkt bent. Om aan te geven dat de batterij bijna leeg is en opnieuw geladen moet worden, zal de kracht van het gereedschap plotseling afnemen. Op de POWER BAR zullen vier LED lampjes gaan knipperen als het gereedschap volledig ontladen is. Verwijder het gereedschap van het werkstuk en laadt de accu opnieuw op als dit nodig is.

OPMERKING : De POWER BAR kan ook vier knipperende LED lampjes laten branden als er sprake is van overbelasting of een hoge temperatuur.

4. WANNEER EEN BATTERIJ OPLADEN

De lithium-ion batterij kan op elk moment opgeladen worden en ontwikkelt geen "geheugen" als hij opgeladen is na een gedeeltelijke ontlading. Het is niet nodig om de batterij volledig te ontladen voordat u deze opnieuw oplaadt. Haal de batterij uit het gereedschap, wanneer het u het beste uitkomt.

- Gebruik de POWER BAR om te vast te stellen wanneer u de batterij opnieuw op moet laden.
- U kunt uw batterij opnieuw opladen voordat u er gedurende lange tijd mee gaat werken.



MONTAGE

⚠ WAARSCHUWING

Als een onderdeel kapot is of ontbreekt, probeer dan NIET om de accu te bevestigen of het gereedschap te gebruiken totdat het kapotte of ontbrekende onderdeel is vervangen. Als u dit niet doet, zou dit tot ernstig letsel kunnen leiden.

⚠ WAARSCHUWING

Probeer dit gereedschap niet aan te passen of accessoires te maken die niet worden aanbevolen voor dit gereedschap. Elke dergelijke wijziging of aanpassing is misbruik en kan leiden tot een gevaarlijke situatie tegenover ernstig letsel kan veroorzaken.

⚠ WAARSCHUWING

Uw gereedschap mag nooit worden aangesloten op de stroombron wanneer u onderdelen monteert, aanpassingen aanbrengt, accessoires installeert of verwijdert, u het gereedschap reinigt of wanneer het niet wordt gebruikt. Door het gereedschap los te koppelen, wordt onbedoeld starten voorkomen, wat ernstig persoonlijk letsel kan veroorzaken.

UITPAKKEN

1. Haal het gereedschap en eventuele accessoires voorzichtig uit de doos. Controleer of alle items op de paklijst aanwezig zijn.
2. Inspecteer het gereedschap zorgvuldig om er zeker van te zijn dat er geen breuk of schade is opgetreden tijdens het transport.
3. Gooi het verpakkingsmateriaal pas weg als u het gereedschap zorgvuldig heeft geïnspecteerd en naar tevredenheid heeft gebruikt.

MONTAGE

INSTALLATIE VAN DE BATTERIJ (FIG 1)

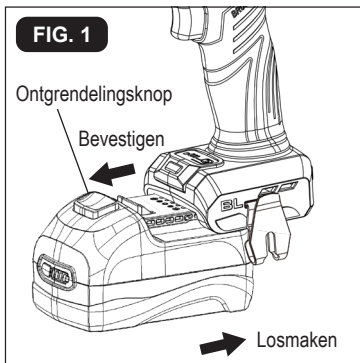

1. Controleer of het gereedschap is uitgeschakeld.
2. Kohdista akkupaketin korotettu kylkiluu akkupaketin ja johdottoman akun pohjassa oleviin uriin. ja liu'uta sitten akkupaketti työkaluun.

HUOMAUTUS: Varmista, että salvan salpa on akkupaketti napsahtaa paikalleen ja akku akkupaketti on kiinnitetty akkutyökaluun ennen kuin ennen käyttöä.

DE BATTERIJ LOSKOPPELEN (FIG 2)

1. Zorg ervoor dat het draadloos gereedschap uitgeschakeld is.
2. Druk op de ontgrendelknop op de batterij om deze te ontgrendelen.
3. Trek de batterij uit en verwijder het uit het draadloos gereedschap.

TREKKERSCHAKELAAR (FIG. 2)

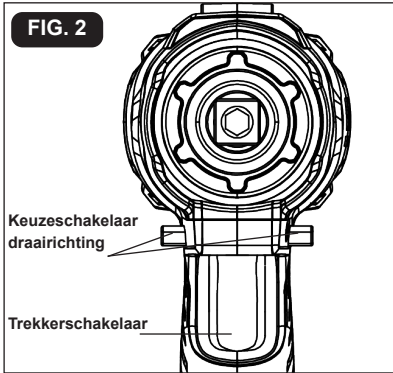

1. Om de klopmachine aan te zetten, drukt u de trekker in.
2. Om hem uit te zetten, laat u de trekker los.

VARIABELE SNELHEID

De trekverschakelaar met variabele snelheid zorgt voor een hogere snelheid bij een hogere trekkerdruk en een lagere snelheid bij een lagere trekkerdruk.

DRAAIRICHTING-KEUZESCHAKELAAR (VOORUIT/MIDDENBLOKKERING/ACHTERUIT)

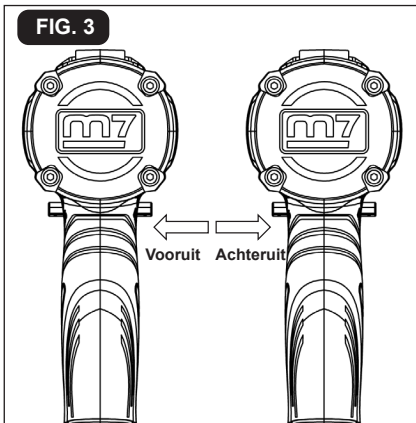

De draairichting is omkeerbaar en wordt geregeld door een keuzeschakelaar boven de trekverschakelaar. Met de klopmachine in de normale werkpositie: plaats de draairichtingselector links van het gereedschap voor voorwaartse rotatie; plaats de draairichtingselector rechts van het gereedschap voor achterwaartse rotatie. Door de schakelaar in de stand UIT (middenblokkering) te zetten, wordt de kans op onbedoeld starten verminderd, wanneer de motor niet in gebruik is.







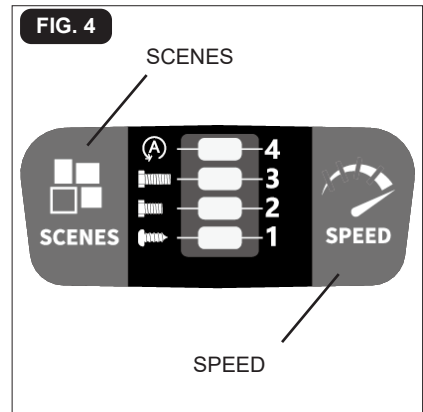

LET OP: Laat de klopmachine altijd volledig tot stilstand komen voordat u de draairichting verandert, om schade aan het tandwiel te voorkomen.

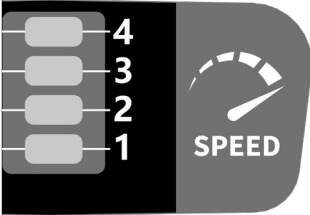
LET OP: De klopmachine werkt alleen als de draairichting van de keuzeschakelaar volledig naar links of naar rechts is ingeschakeld.



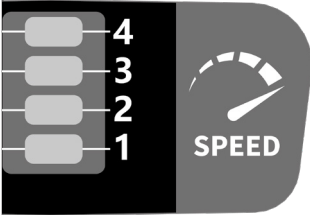

MODUSKEUZESCHAKELAAR (FIG. 4)

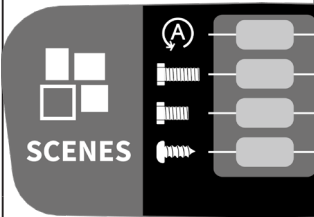

SNELHEIDSWERKING

	Neljän nopeuden iskunopeuden valinta eteenpäin (Vihreä valo on päällä)	
		4- (MAX) 4000/min
		3 - (Hoog): 3500/min
		2- (Midden): 1800/min
		1 - (LAAG): 1400/min
	Omgekeerde 4-snelheden selectie (Groen licht is AAN)	
		4 - (MAX): 4000/min
		3 - (Hoog): 3500/min
		2 - (Midden): 1800/min
		1 - (Laag): 1400/min

KEUZESELECTIES WERKING

		<p>Enkel omgekeerd</p>	<p>Wanneer het rode lampje AAN is; start de omgekeerde rotatie om los te maken; het zal zijn omgekeerde rotatie om los te maken; het zal zijn automatisch gestopt wanneer de schroef is losgemaakt.</p>
		<p>Enkel voorwaarts</p>	<p>Dikke ijzeren plaat (derde rode lampje brandt): Op hoge hoogte in dikke staalplaat schroeven snelheid. Stop wanneer weerstand wordt gedetecteerd en vermindert de impactsnelheid. Voorkomt het strippen van schroeven of het breken van de schroef koppen, geschikt voor meer dan 5 mm ijzer vellen.</p>
		<p>Vain eteenpäin</p>	<p>Dunne staalplaat (tweede rode lampje brandt): De dunne staalplaat vastschroeven AAN): De dunne staalplaat met hoge snelheid vastschroeven en stoppen bij weerstand hoge snelheid en stop als er weerstand is gedetecteerd. Voorkomt het strippen van schroeven of kraken van ijzeren platen.</p>
		<p>Enkel voorwaarts</p>	<p>Hout (eerste rode lampje brandt): Schroef eerst het hout traag en verhoog daarna de snelheid naar de hoogste snelheid. het detecteren van weerstand. Voorkomt het kraken van het hout.</p>

GEBRUIK

1. Bevestig de accu op de klopboormachine.
2. Plaats de draairichtingselector links van het gereedschap voor voorwaartse rotatie en druk de trekker in om het indicatielampje aan te zetten.
3. Druk op de keuzeknop om de snelheid te wijzigen: druk eenmaal voor laag, druk tweemaal voor medium, en druk een derde maal voor hoog.
4. Om de autostop-functie beschikbaar te maken, houd de keuzeknop drie seconden ingedrukt: de autostop-indicator gaat branden. Wanneer een bout/moer voldoende is vastgedraaid, stopt het gereedschap na ongeveer één seconde automatisch met slaan en draaien.
5. Om de auto-stopfunctie uit te schakelen, houd de keuzeknop weer drie seconden ingedrukt. De auto-stopindicator gaat uit.

ELEKTRISCHE REM

De klopboormachine is uitgerust met een elektrische rem. Wanneer de trekker wordt losgelaten, wordt de elektrische rem automatisch ingeschakeld om de rotatie snel te stoppen.

LEDWERKLAMP (FIG. 5)

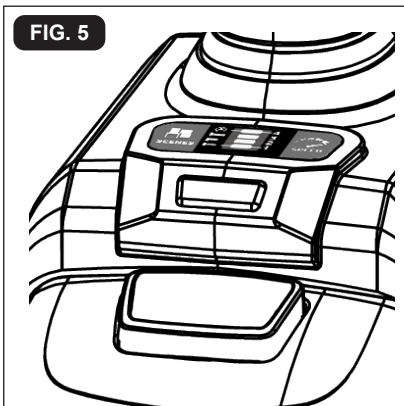

Wanneer de trekkerschakelaar wordt ingedrukt. Dit zorgt voor extra licht op het oppervlak van de werkstuk voor gebruik in ruimtes met weinig licht. Het licht wordt binnen 10 minuten automatisch uitgeschakeld seconden nadat de trekker is losgelaten.

INSTALLATIE VAN DE RIEMCLIP (FIG. 6)

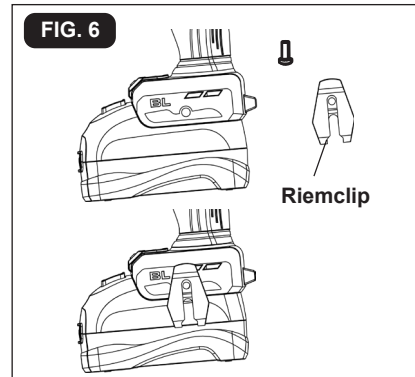

1. Verwijder de accu uit het gereedschap.
2. Lijn de rib van de riemclip uit met het gat in de basis van het stuurprogramma.
3. Plaats de schroef en draai deze stevig vast met een schroevendraaier.

DE RIEMCLIP VERWIJDEREN

1. Verwijder de accu uit het gereedschap.
2. Gebruik een schroevendraaier om de schroef los te draaien waarmee de riemclip aan de aandrijving is bevestigd.
3. Verwijder de schroef en de riemclip.

GEBRUIK

INSTALLATIE VAN DE BITS (FIG.8)

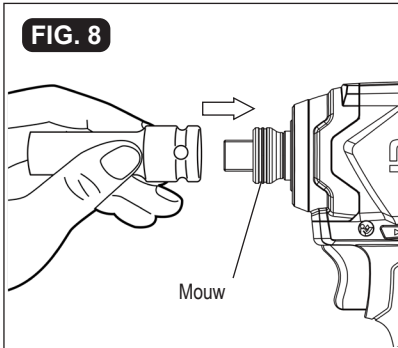

1. Vergrendel de trekkerschakelaar door de draairichtingschakelaar in de UIT-stand (midden) te zetten.
2. Om de dop te installeren, duwt u deze op de uitvoeraandrijving van het gereedschap totdat deze vastklikt.
3. Om de dop te verwijderen, trekt hem er simpelweg af.

BITS VERWIJDEREN

1. Vergrendel de trekkerschakelaar op de Klopboormachine door de draairichtingselector in de middelste stand te plaatsen.
2. Trek de huls naar de voorkant van het gereedschap.
3. Het bit zou automatisch uit de klembus moeten springen, zo niet, trek het bit eruit.

SCHROEVEN AANDRAAIEN EN LOSDRAAIEN

1. Installeer het juiste bit.
2. Oefen net genoeg druk uit om het bit op de schroef te houden.
3. Oefen aanvankelijk minimale druk uit op de trekkerschakelaar. Verhoog de snelheid alleen wanneer u de volledige controle kunt behouden.

BOUTEN EN MOEREN AANDRAAIEN EN LOSDRAAIEN

Variabele snelheidsregeling moet met voorzichtigheid worden gebruikt voor het aandrijven van moeren en bouten met dopsethulpstukken. De beste techniek is langzaam te beginnen en de snelheid op te voeren naarmate de moer of bout naar beneden loopt. Zet de moer of bout goed vast door het gereedschap langzaam tot stilstand te brengen. Indien deze procedure niet wordt gevolgd, heeft het gereedschap de neiging om in uw handen te torderen of te draaien wanneer de moer of bout vastzit.

BEDIENING

1. ACCU OPLADEN

De batterij wordt gedeeltelijk opgeladen geleverd. Om de volledige capaciteit van de batterij te garanderen, laadt u de batterij eerst volledig op in de batterijlader voor het eerste gebruik.

Een volledig ontladen accu laadt de DB-1850P in 50 minuten op bij een omgevingstemperatuur tussen 0 ° C (32 ° F) en 40 ° C (104 ° F).

1. Laad de lithium-ionbatterij op met de juiste oplader.
2. Sluit de oplader aan op een stopcontact.
3. Lijn de opstaande ribben van de accu uit met de sleuf in de oplader.
4. Schuif de accu op de oplader.
5. De oplader zal communiceren met de accu om de toestand van de accu te evalueren.
6. De LED-oplaadindicatoren knipperen van rechts naar links tijdens het opladen. Dit maakt deel uit van het normale oplaadproces.

7. Wanneer het laadproces is voltooid, blijft de groene LED-indicator branden en gaan de LED-oplaadindicatoren branden wanneer de aan / uit-knop wordt ingedrukt en de batterij op de oplader zit.

8. De accu wordt volledig opgeladen als hij op de oplader blijft, maar hij zal niet overladen.

OPMERKING: Voor uw gemak kan de oplader werken met de meeste generatoren en omvormers van 300 watt of meer.

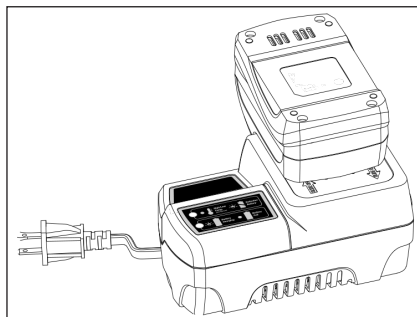

ONDERHOUD

Het gereedschap kan het beste worden gereinigd met droge perslucht. Draag altijd een veiligheidsbril bij het reinigen van gereedschap met perslucht.

Gebruik geen oplosmiddelen bij het reinigen van plastic onderdelen. De meeste kunststoffen zijn vatbaar voor beschadiging door verschillende soorten commerciële oplosmiddelen en kunnen worden beschadigd door het gebruik ervan. Gebruik schone lappen om vuil, stof, olie, vet enz. te verwijderen.

VOOR ELK GEBRUIK

1. Controleer de schuurmachine, de aan/uit-schakelaar en de accessoires op beschadiging.
2. Controleer op beschadigde, ontbrekende of versleten onderdelen.

3. Controleer of er geen losse schroeven, verkeerde uitlijning of vastlopen van bewegende delen of andere omstandigheden zijn die de werking kunnen beïnvloeden.

4. In geval van abnormale trillingen of geluid moet het gereedschap onmiddellijk worden uitgeschakeld en moet het probleem worden verholpen voordat het wordt gebruikt.

5. Verwijder de batterij uit de slagmoersleutel voordat u deze reinigt of onderhoudt. Perslucht kan de meest effectieve reinigingsmethode zijn. Draag altijd een veiligheidsbril bij het reinigen van gereedschap met perslucht.

SMERING

Alle lagers van dit gereedschap worden gesmeerd met voldoende smeermiddel van hoge kwaliteit voor de levensduur van de machine onder normale omstandigheden. Daarom is er geen extra smering nodig.

ACCESSORIES

NO

PROBLEEMOPLOSSING

PROBLEEM	OORZAAK	OPLOSSING
De slagschroevendraaier werkt niet.	La batterie est vide	Laadt de batterij
	Het toestel is oververhit.	Laat het toestel afkoelen.

ENVIRONMENT PROTECTION



1. Gereedschap, accessoires en verpakking moeten worden gesorteerd voor milieuvriendelijke recycling.
2. Elektrisch gereedschap en accessoires bevatten aan het einde van hun levensduur nog grote hoeveelheden waardevolle grondstoffen en kunststoffen die ook weer in een recyclingproces kunnen worden teruggevoerd.
3. Bepaald stof die door het werk ontstaat, bevat schadelijke chemicaliën die moeten worden verzameld door een speciale vuilnisophaaldienst.

SERVICE

1. Neem in geval van garantie, reparatie of aankoop van vervangende onderdelen altijd contact op met het gekwalificeerde servicecentrum. Graag leveren met het efficiënte serviceformulier en factuur.
2. Het valt buiten de garantie als het gereedschap vanwege normale slijtage, overbelasting of onjuist gebruik of beschadiging buiten werking is geraakt.



Draadloze slagschroevendraaier
Referentie artikel : DS - 203

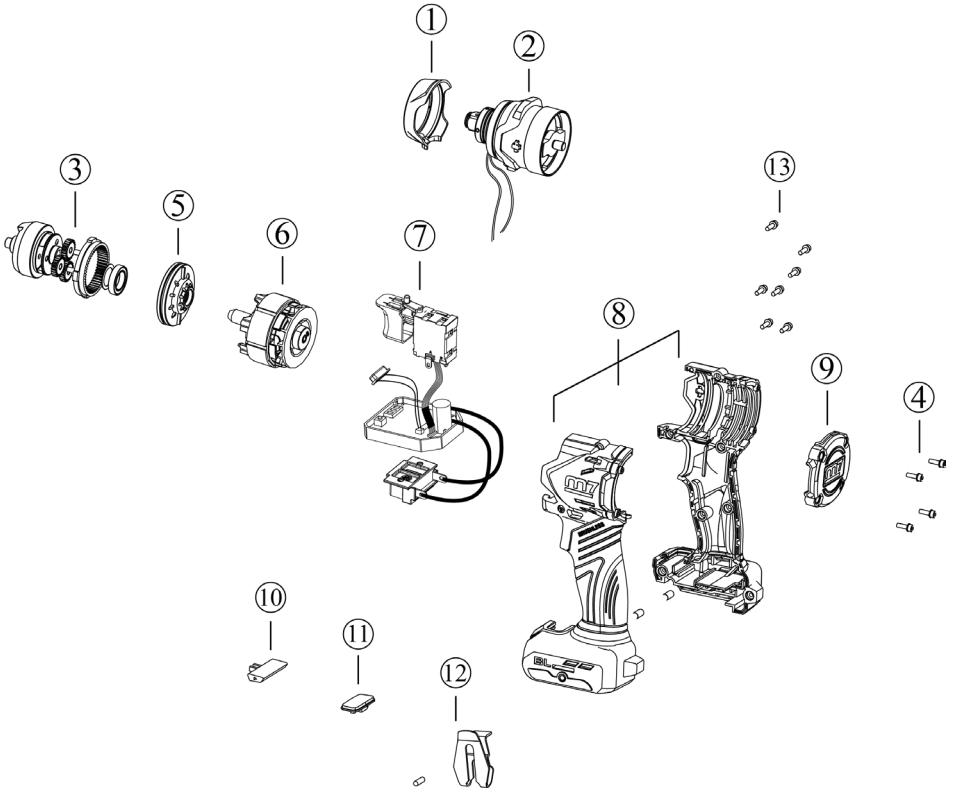

Losse stukken

DS - 203

	NO.	INDEX NO.	DESCRIPTION	Q'TY
	1	DS-203P01	RUBBER	1
	2	DS-203T02	ANVIL ASSY AND LED	1 SET
	3	DS-203T03	HAMMER ASSY	1 SET
	4	DS-203T04	SCREW (4 pcs)	1 SET
	5	DS-203T05	GEAR COVER	1 SET
	6	DS-203T06	BRUSHLESS MOTOR	1 SET
	7	DS-203T07	PCB ASSY	1 SET
	8	DS-203T08	HOUSING R & L	1 SET
	9	DS-203P09	REAR COVER	1
	10	DS-203P10	REVERSING LEVER	1
	11	DS-203P11	SPEED PAD	1
	12	DS-203T12	HOLDER	1 SET
	13	DS-203T13	SCREW (7 pcs)	1 SET

Garantiebewijs

Beperkte fabrieksgarantie

Mighty Seven International Co., LTD. biedt een beperkte garantie op producten vervaardigd door **Mighty Seven** die over de hele wereld verkocht worden door zijn erkende dealers.

De beperkte garantie is alleen van toepassing op producten waarvan het materiaal en de fabricage defect zijn en is niet van toepassing op producten die misbruikt zijn.

Als een **Mighty Seven**-product defect is, stuur het dan terug naar de dealer waar het is gekocht, onder vermelding van uw contactgegevens.

Reparaties of vervangingen zijn gegarandeerd zoals hierboven beschreven; anders wordt de reparatie- of vervangingservice in rekening gebracht.

Gelieve dit garantiebewijs bewaren

Aankoopdatum	Artikelnummer
Verlooptdatum garantie	Serienummer
Stempel van de detailhandelaar	
	

Aankoopdatum :	Artikelnummer :
Verlooptdatum garantie :	Serienummer :
Naam :	
Naam van het bedrijf :	
Adres :	
Telefoon :	Fax:
E-Mail:	
Bedrijfssector :	
<input type="checkbox"/> Landbouw	<input type="checkbox"/> Lak-en carrossiereparatie
<input type="checkbox"/> Algemene autoreparatie	<input type="checkbox"/> Openbare werken / Openbare diensten
<input type="checkbox"/> Banden	<input type="checkbox"/> Fabriek
<input type="checkbox"/> Onderhoud/reparatie van vrachtwagens	<input type="checkbox"/> Huishoudelijk gebruik
<input type="checkbox"/> Autofabrikant	<input type="checkbox"/> Overig



